

寸法未記入部個所は
CADデータを参照する事。

位置公差			
J. G.	W. E.	J. B.	一般穴. M
±0.001	±0.002	±0.02	±0.2

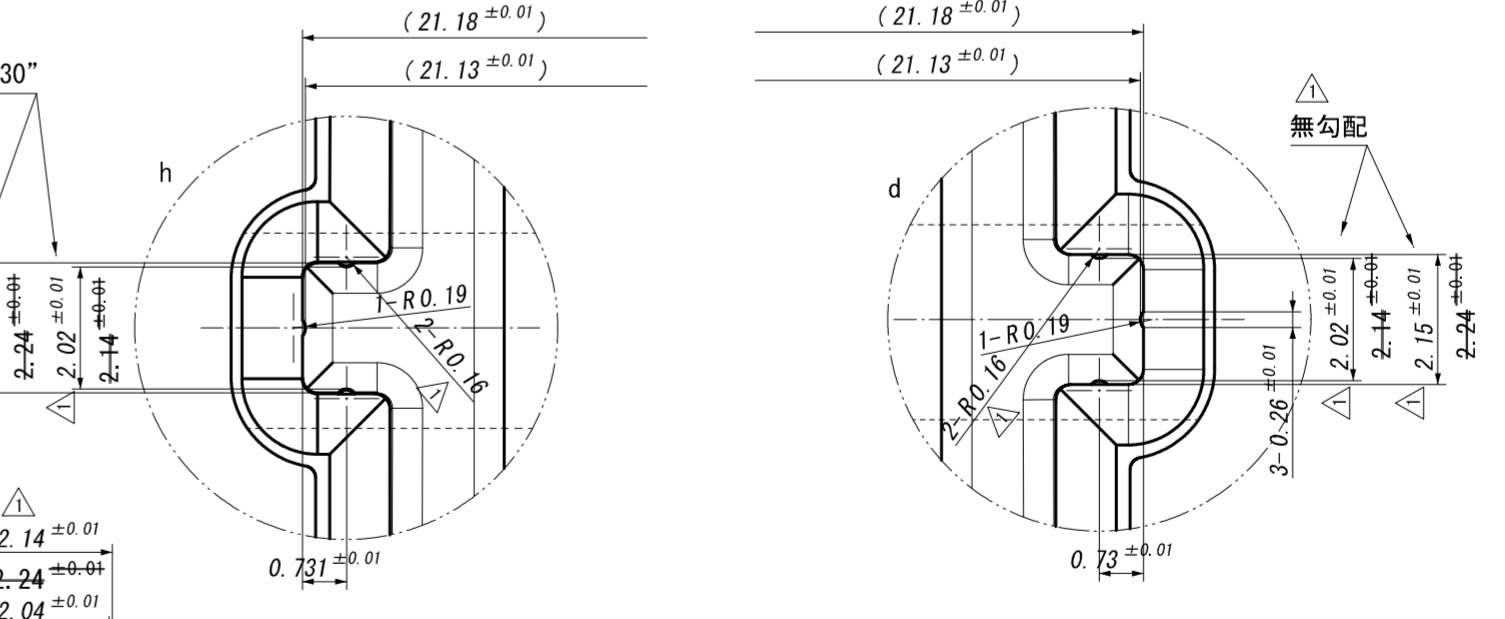
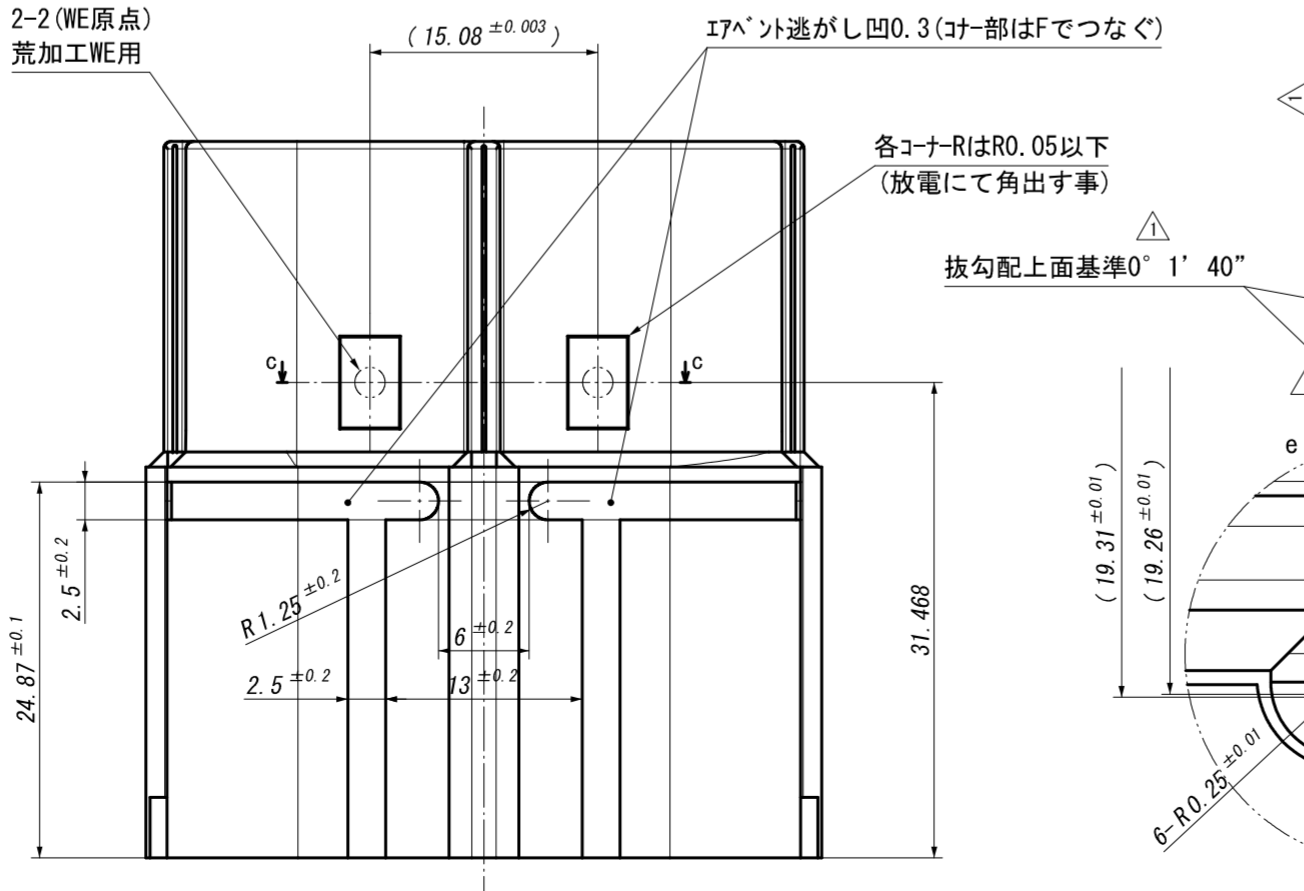
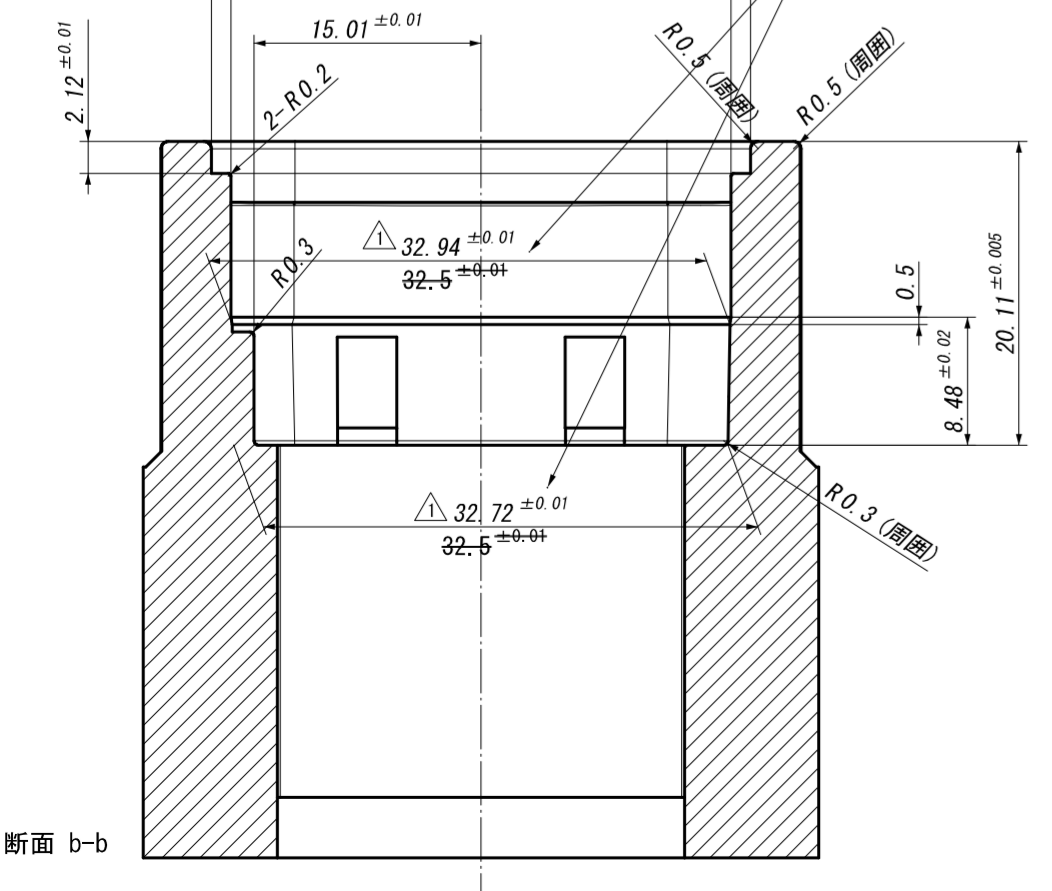
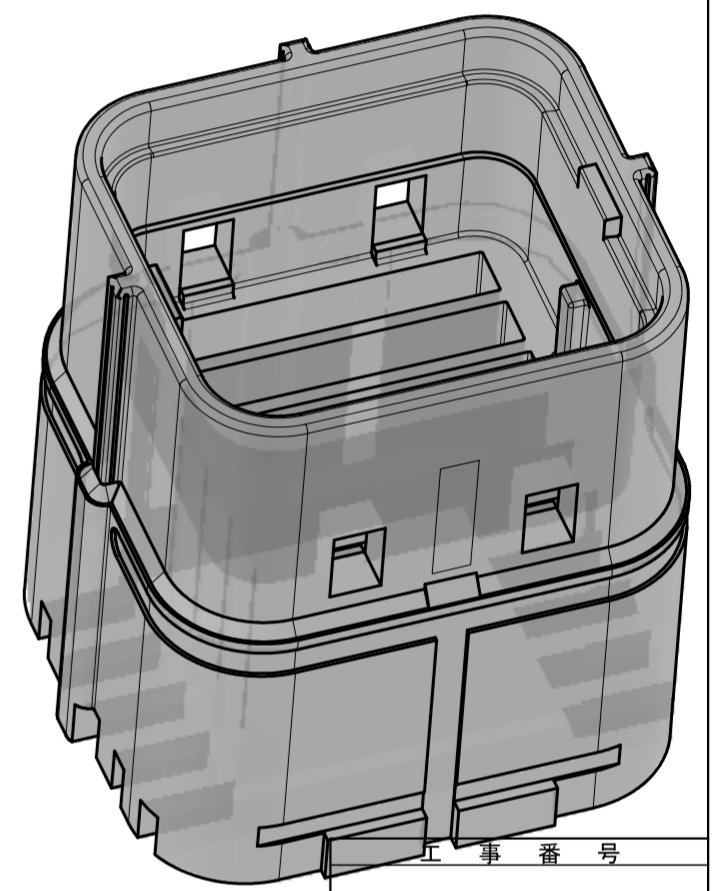
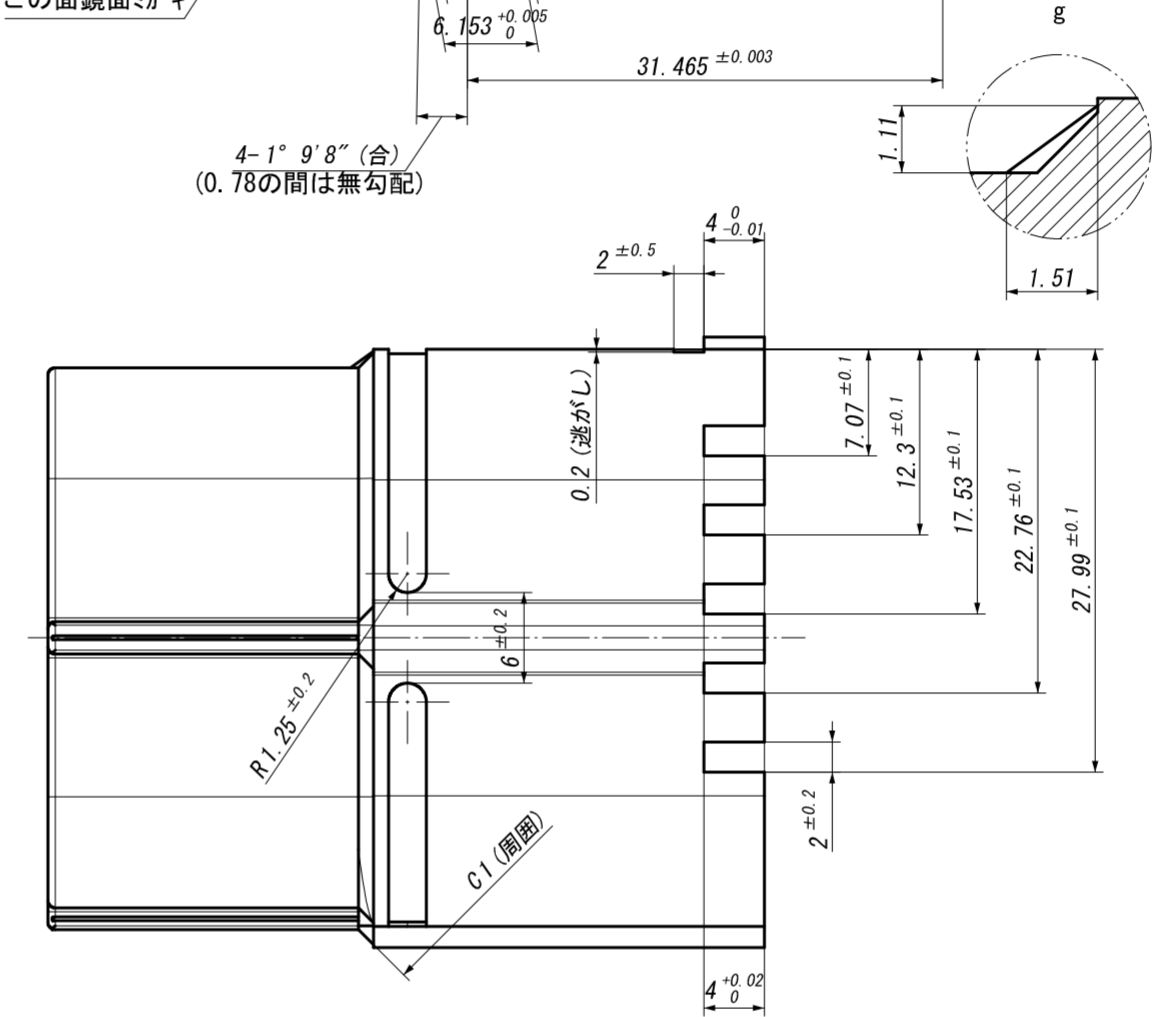
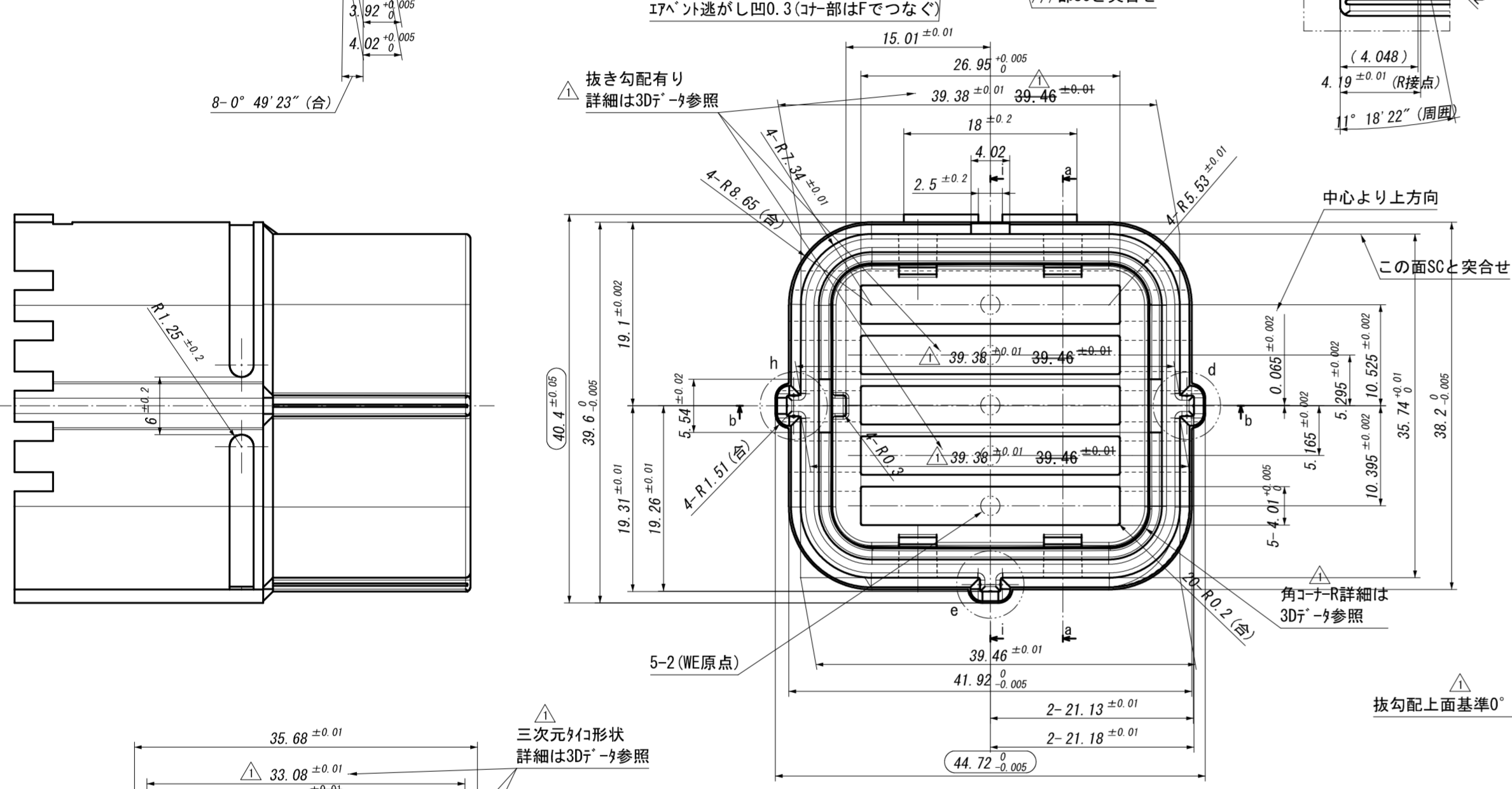
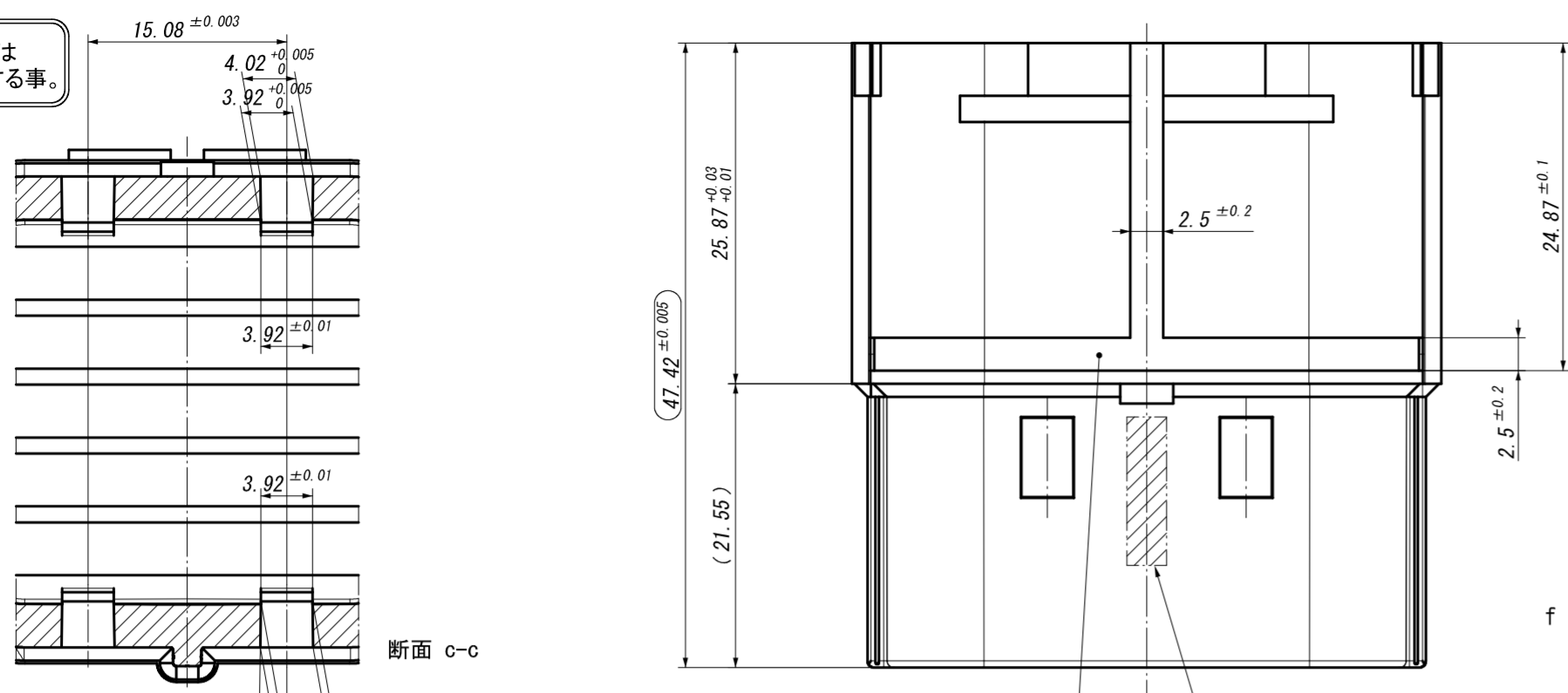

型No.	管理No.	△	-	-	-	-	-	-	-
1		△	△	-	-	-	-	-	-
型ランク	一般仕上	△	-	-	-	-	-	-	-
A	1.6	△	±0.03	-	-	-	-	-	-
13-09-21 寸法修正による									
品番	部品名	材質	硬度(HRC)	熱処理	個数	予備			
21	CAV1	SKD61	51~53	T→G(JB)	1	.			
合計							尺度	2:1	
名称	図番	承認	検	2013/08/02					
	成形材料	PPS-GF40%	承認	設計					

(第3角図法) (JIS A2)
(金型)