

位置公差			
J. G.	W. E.	J. B.	一般穴, M
±0.001	±0.002	±0.02	±0.2

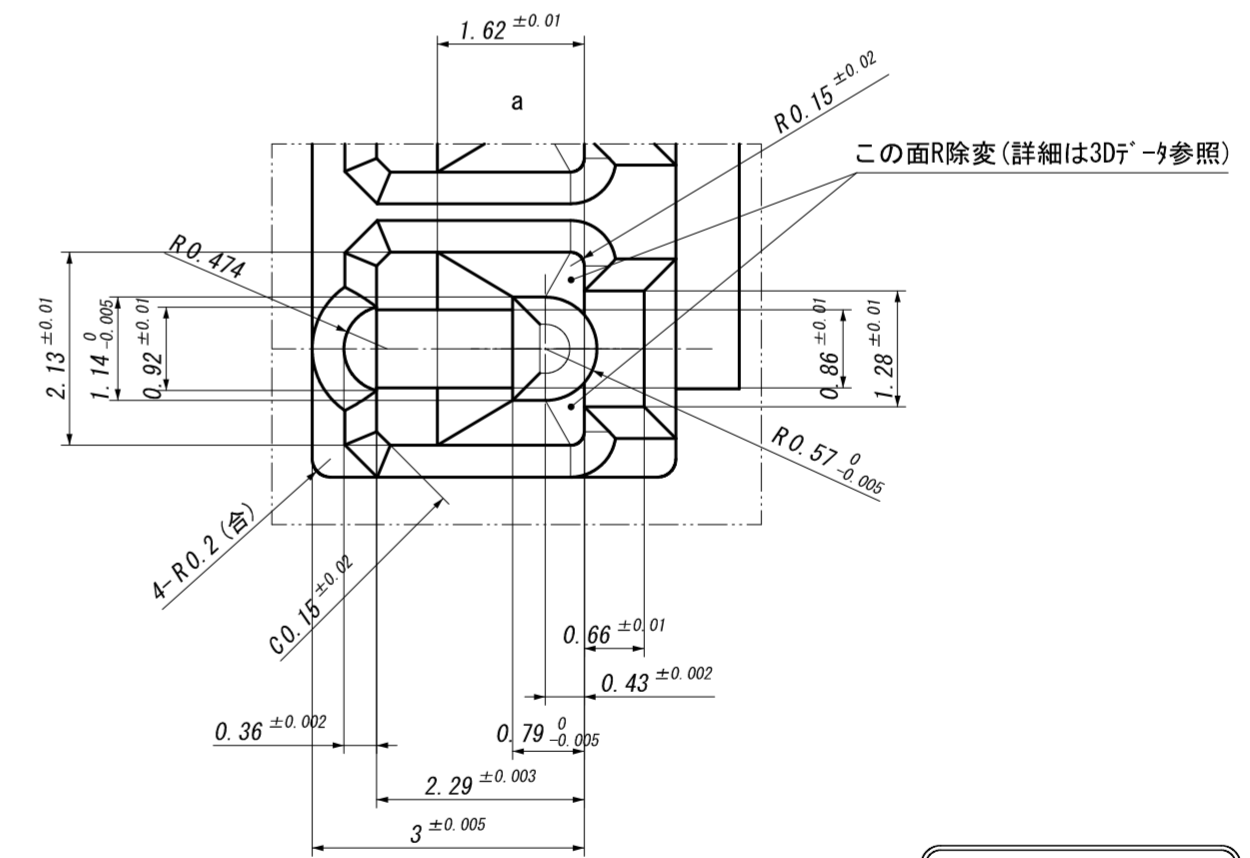
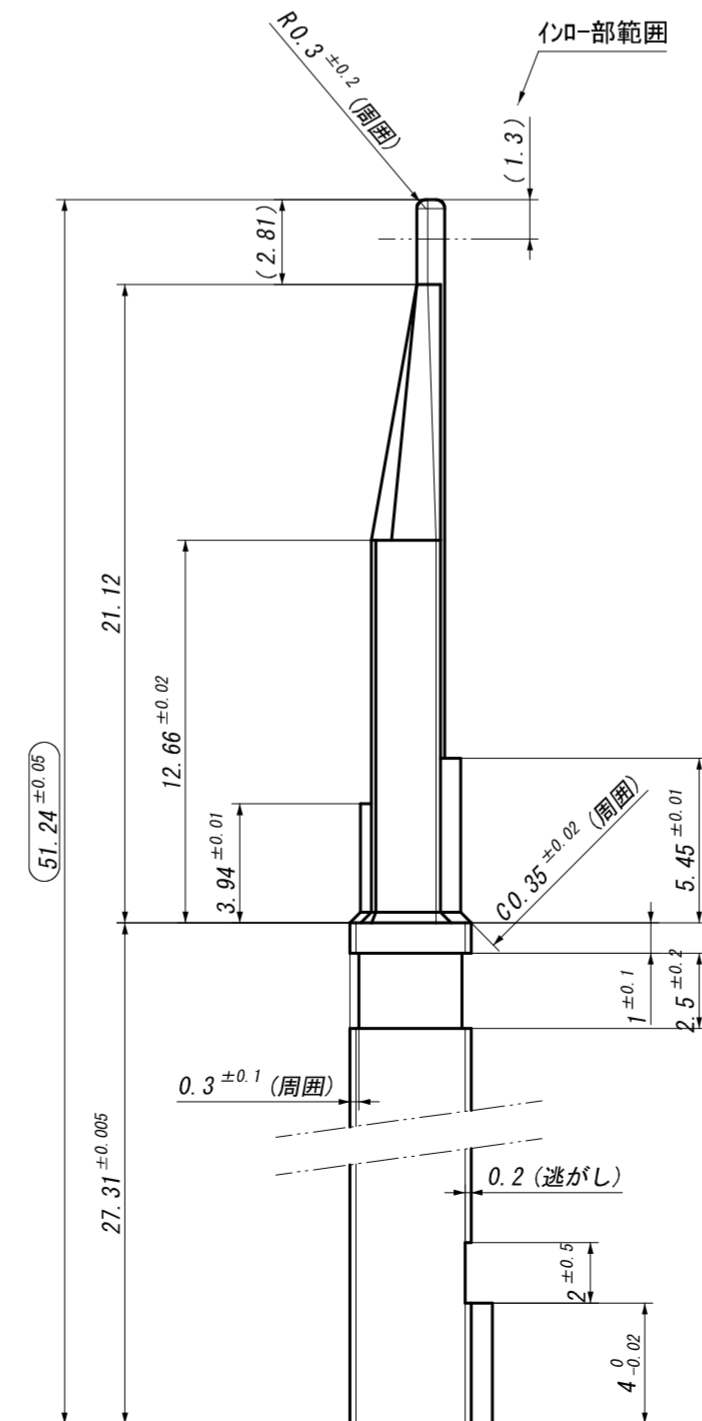
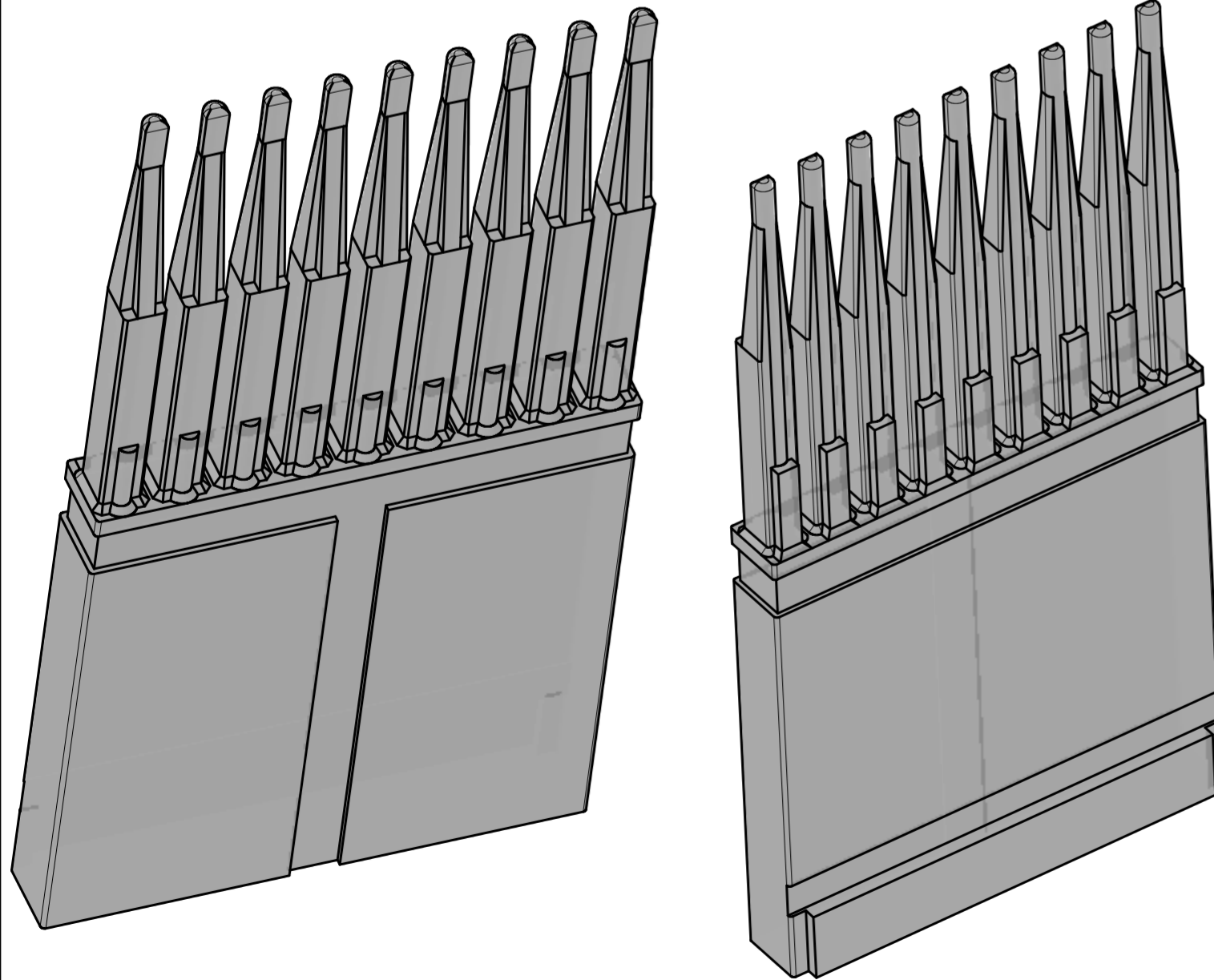
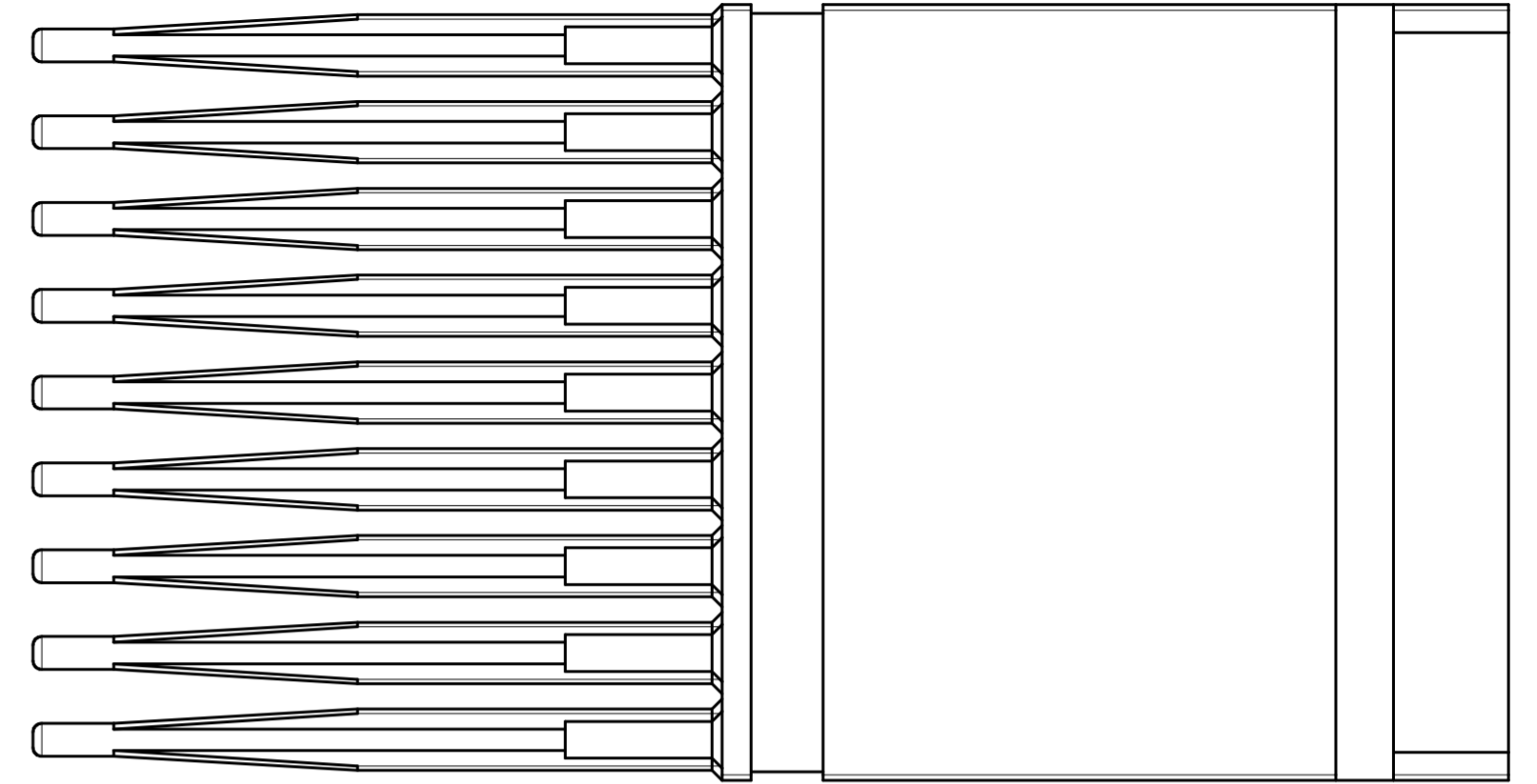
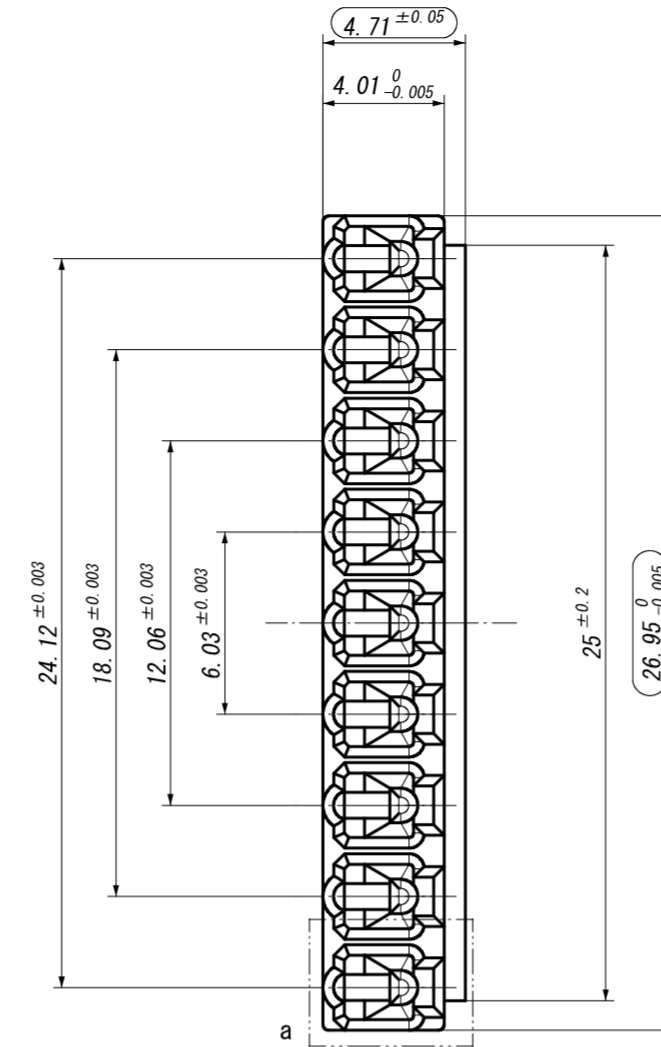
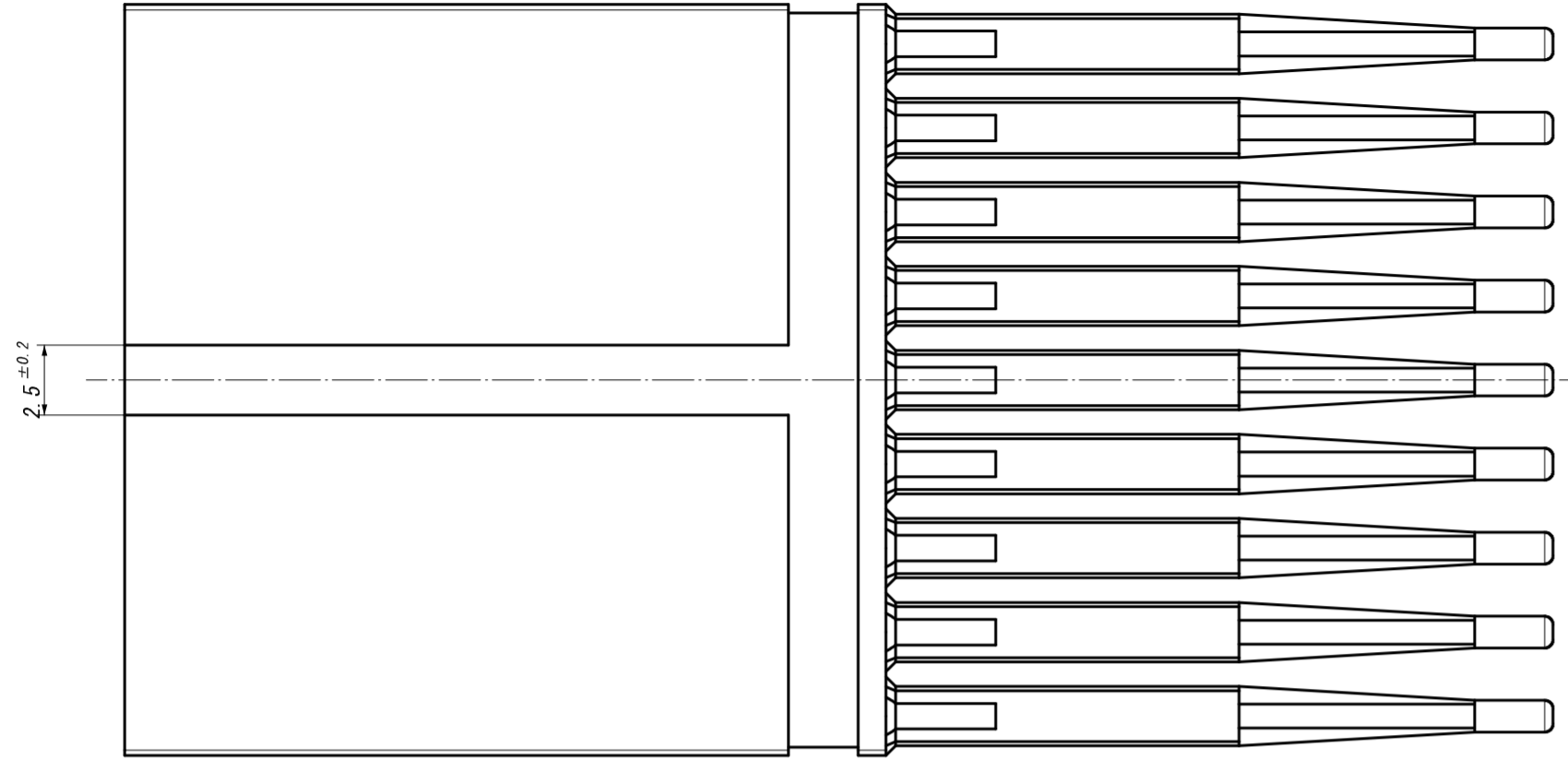

寸法未記入部個所はCADデータを参照する事。

工事番号

日程表

工程	見積工数	予定納期	加工者

型No.	管理No.			△	-	-	-
1				△	-	-	-
型ランク	一般仕上 一般公差			△	-	-	-
A	1.6	±0.03		△	-	-	-
品番	部品名	材質	硬度(HRC)	熱処理	個数	予備	
24	CAV4	SKD61	51~53	T→G	5		
合計							
名	図番		承認		検	図	2013/08/05
称	成形材料		PPS-GF40%				設計

(第3角図法) (JIS A2)
(金型)

尺度 4 : 1