

位置公差			
J. G.	W. E.	J. B.	一般穴, M
±0.001	±0.002	±0.02	±0.2

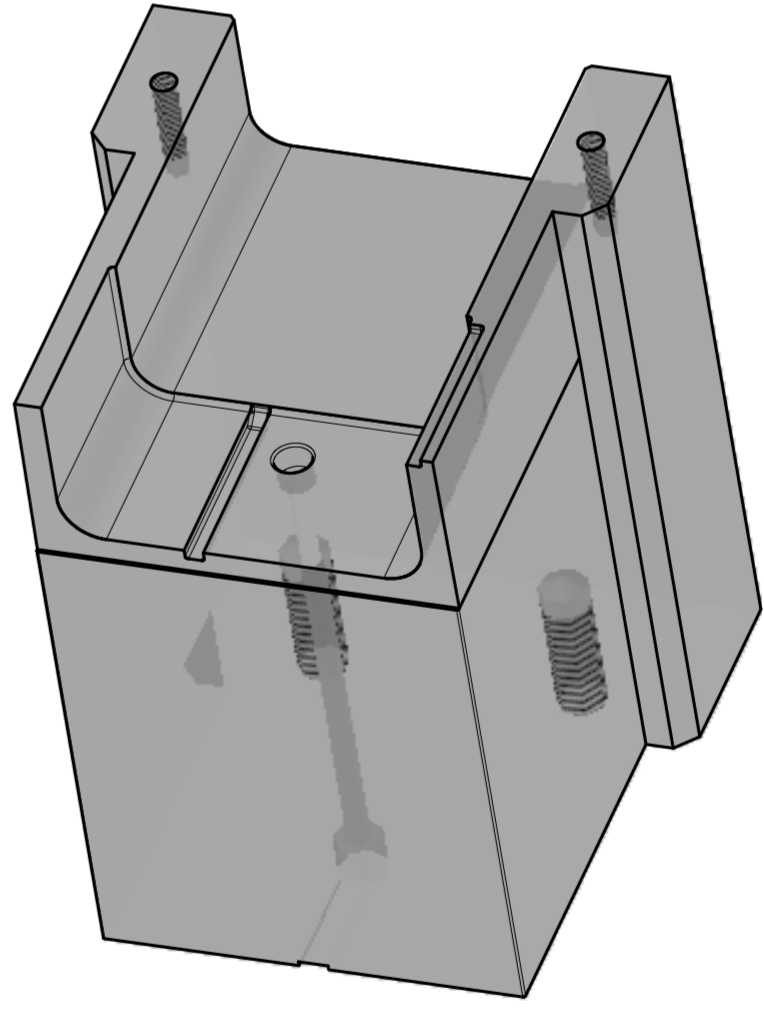
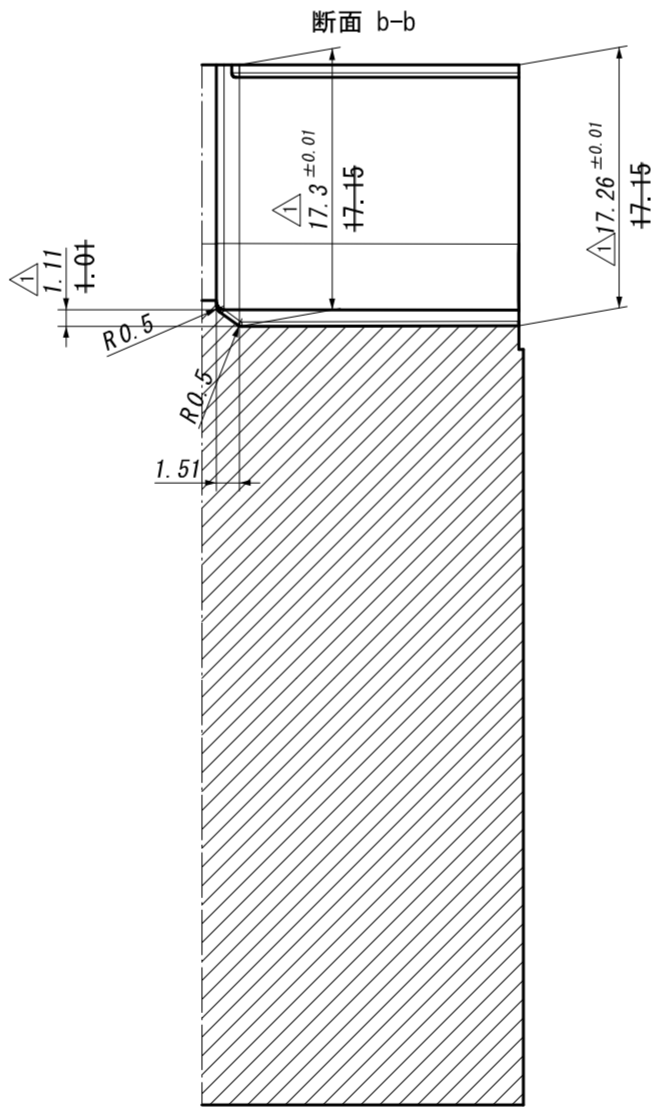
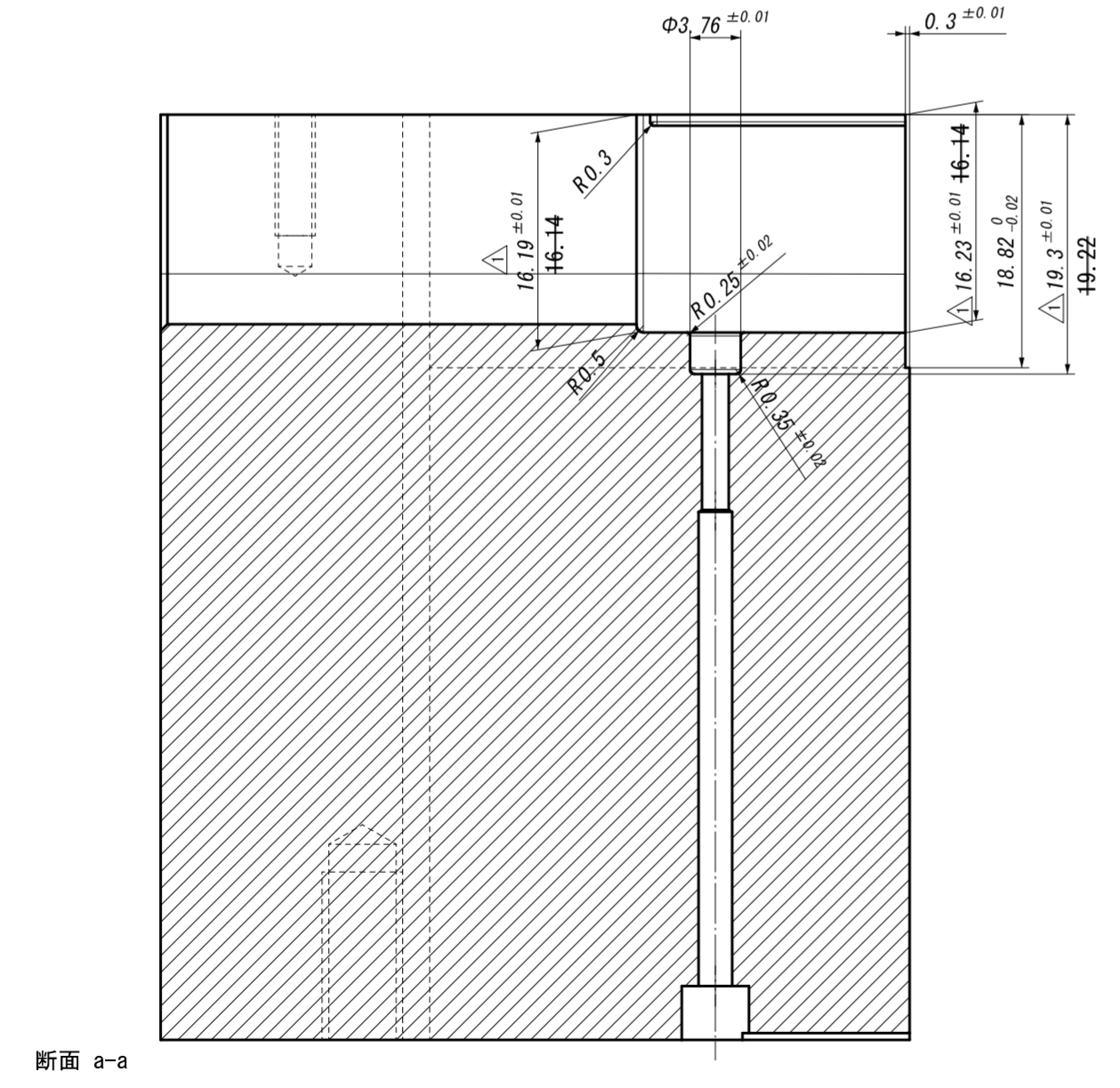
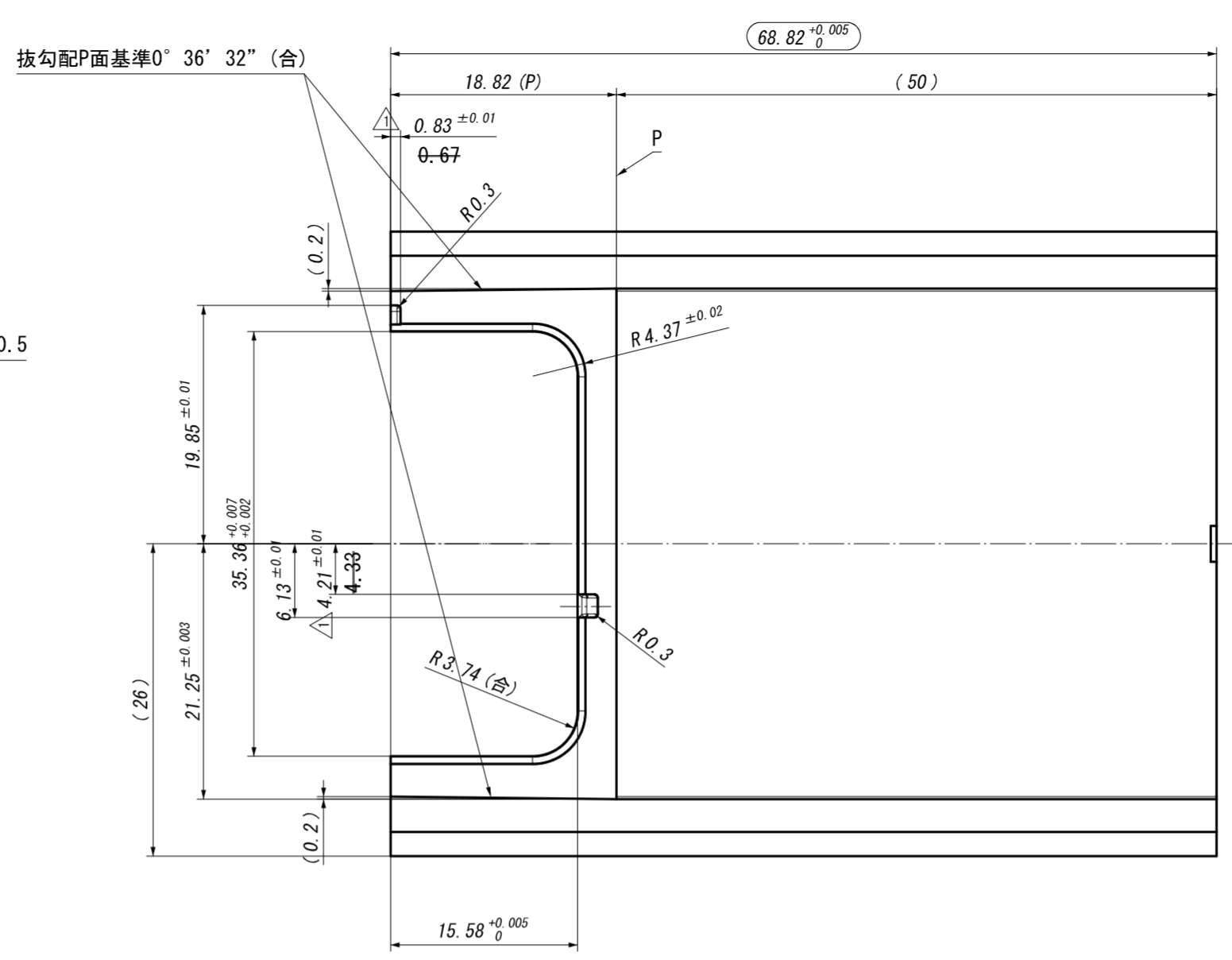
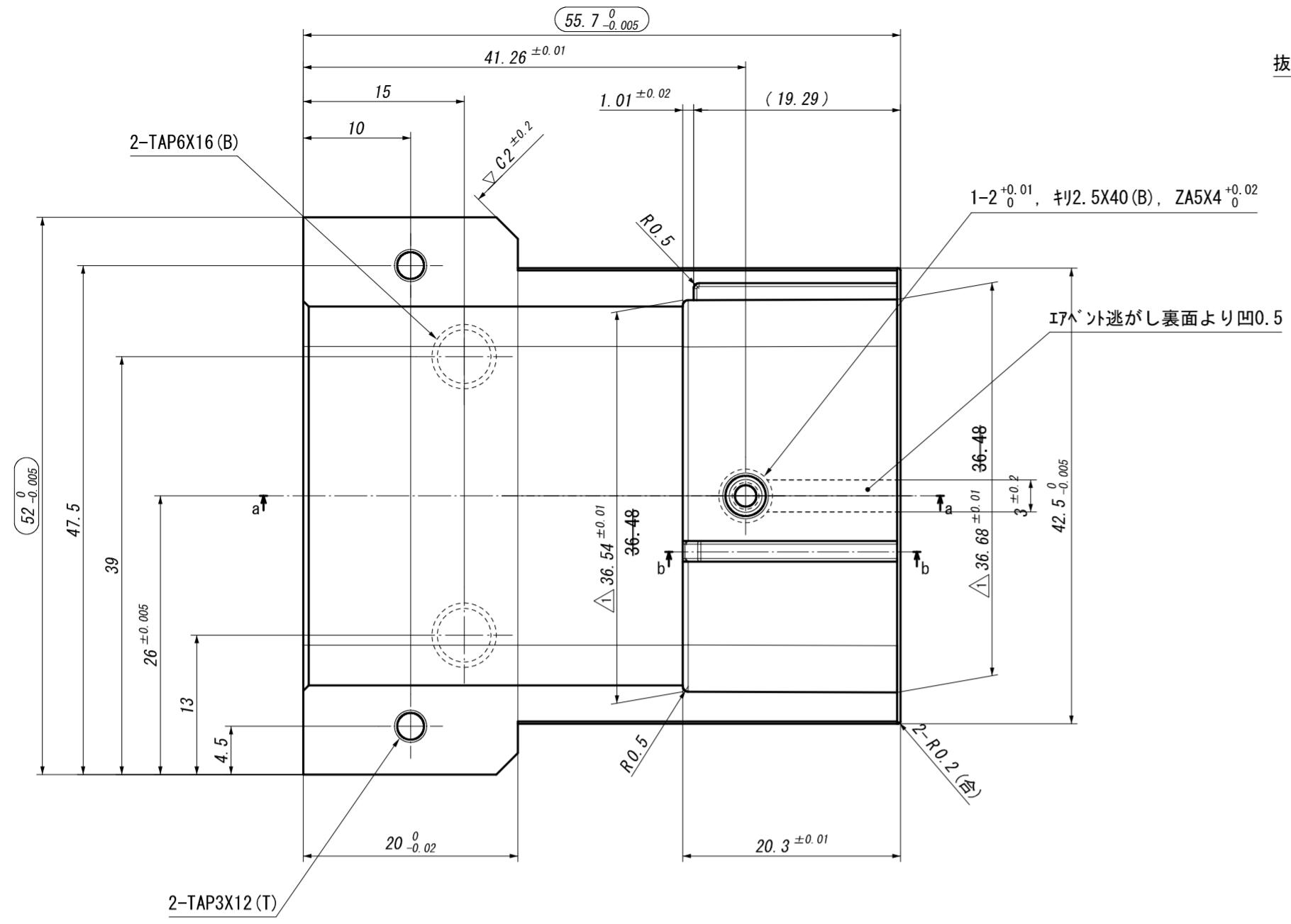

寸法未記入部箇所は
CADデータを参照する事。

工事番号			
日程表			
工程	見積工数	予定納期	加工者

型No.	管理No.	△	-	-	-	-	-
1	-	△	-	-	-	-	-
型ランク	一般仕上	△	-	-	-	-	-
A	1.6	△	-	-	-	-	-
	±0.03	△	-	-	-	-	-
13-11-04 寸法調整による							
品番	部品名	材質	硬度(HRC)	熱処理	個数	予備	
41	COR1	NAK80	HRC40	無し	1	-	-
-	-	-	-	-	-	-	-
-	-	-	-	-	-	-	-
合計							尺度 2:1
名称		図番		承認		2013/08/05	
成形材料		PPS-GF40%		検図		設計	