

位置公差			
J. G.	W. E.	J. B.	一般穴, M
±0.001	±0.002	±0.02	±0.2

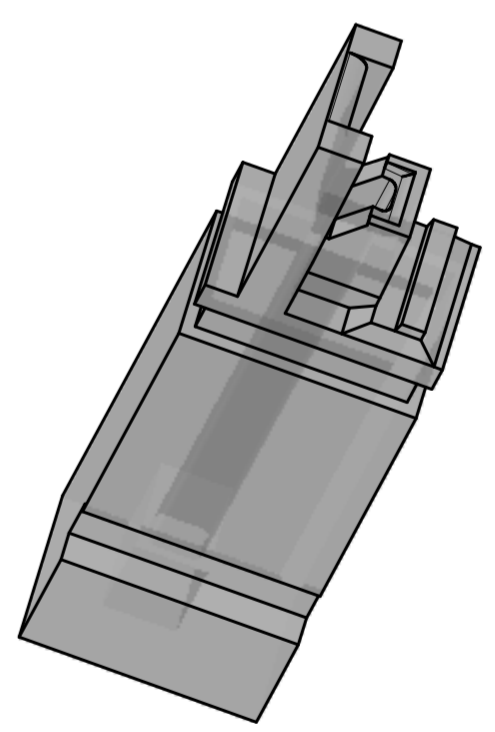
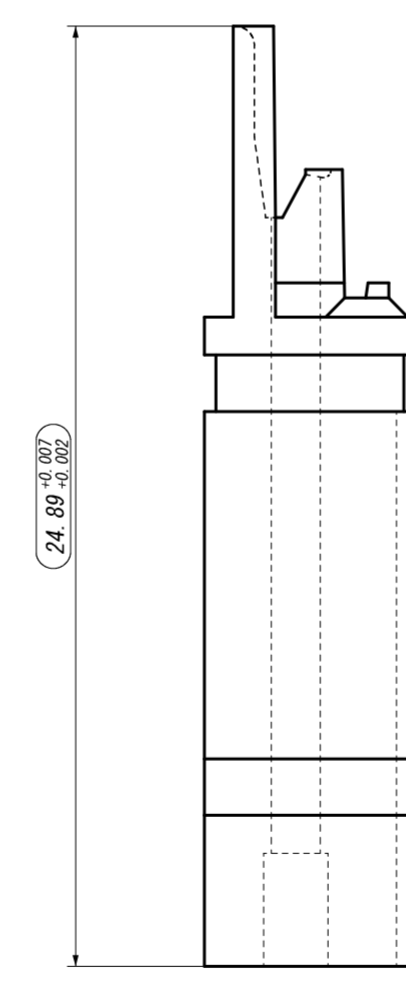
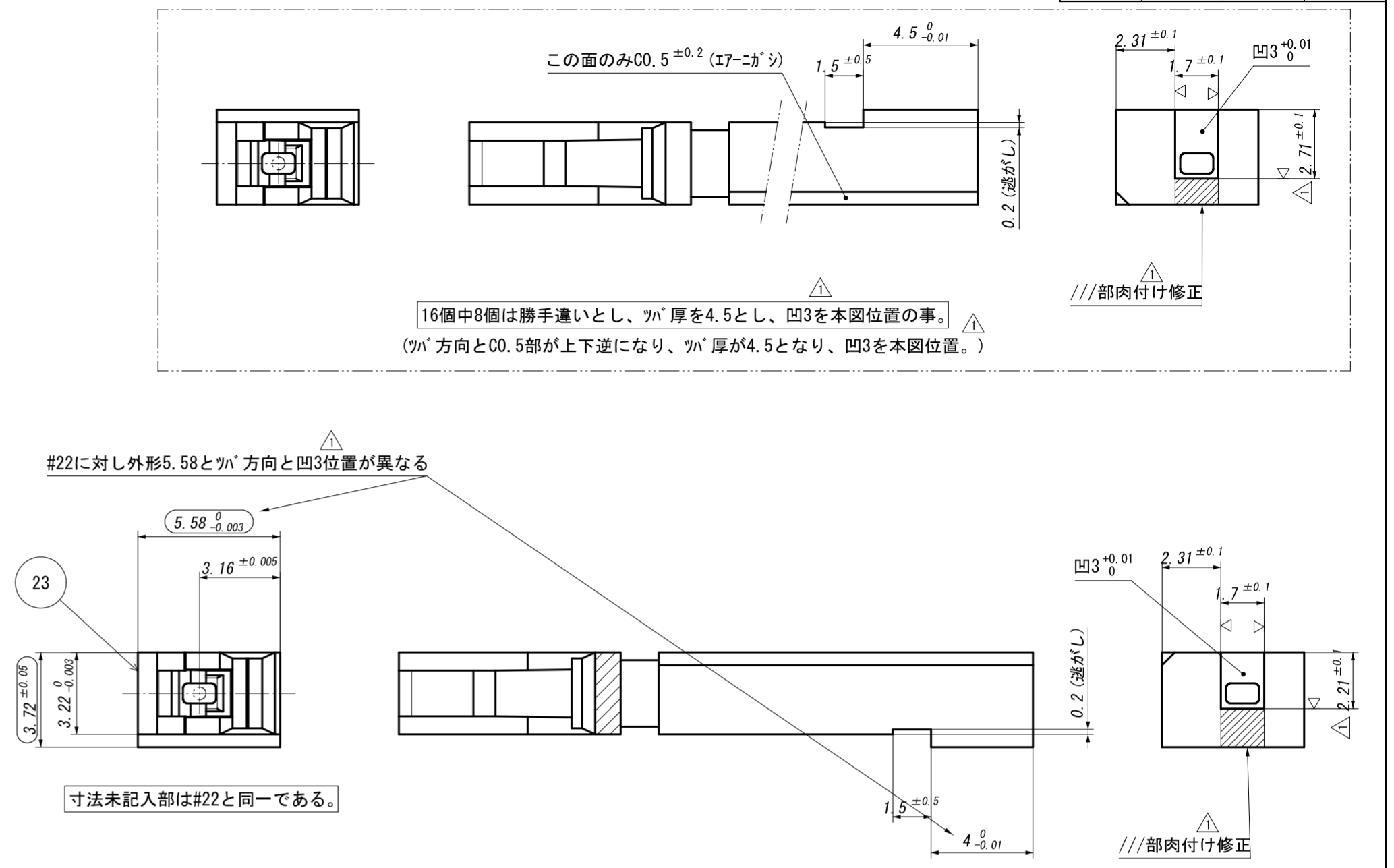
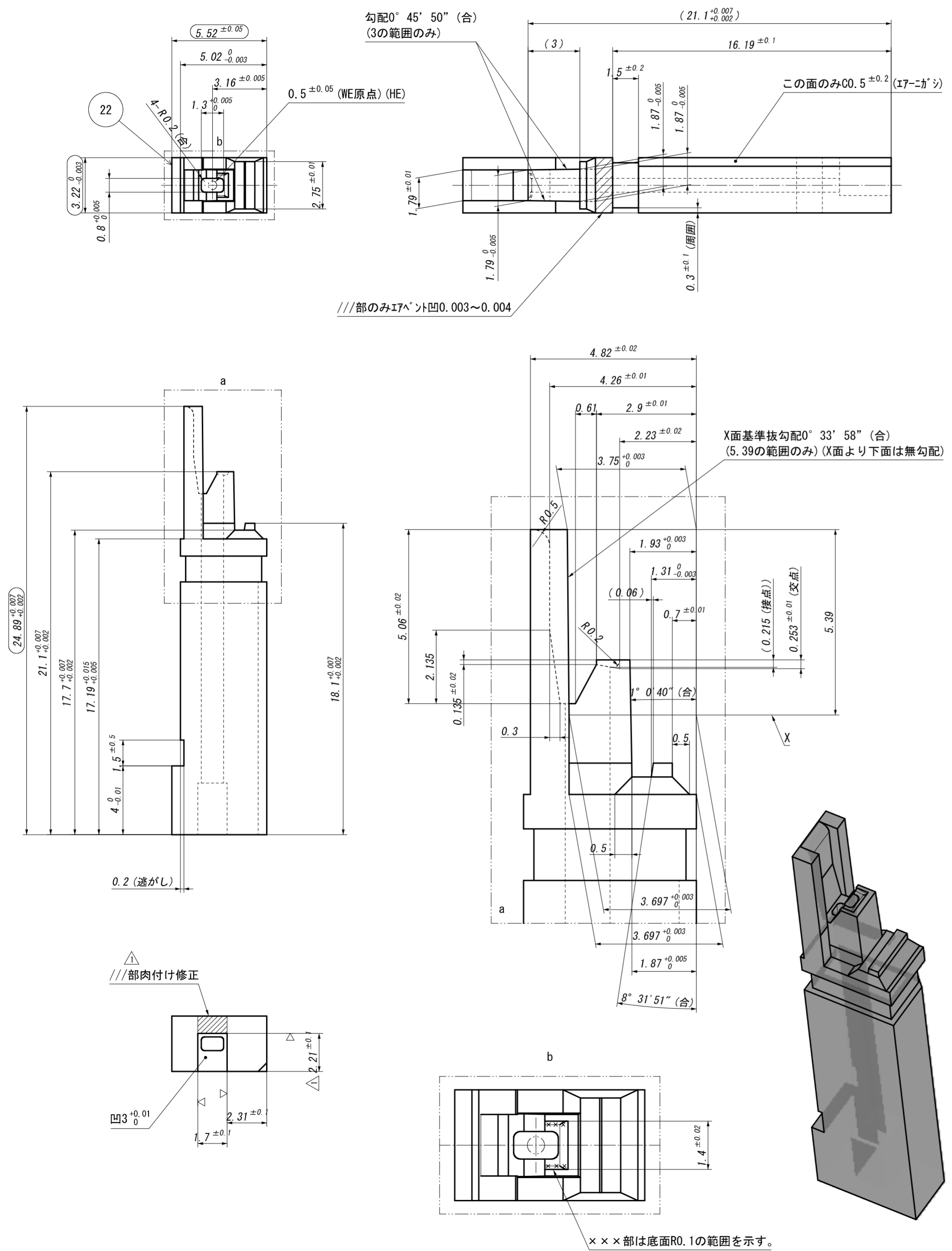

寸法未記入部箇所は CADデータを参照する事。

工事番号			
日程表			
工程	見積工数	予定納期	加工者

型No.	管理No.	△	-	-	-	-
2	.	△	-	-	-	.
型ランク	一般仕上	一般公差	△	-	-	.
A	1.6	±0.03	△	-	-	.
△ 13-07-16 設計不良による(#24の逆組防止)						
品番	部品名	材質	硬度(HRC)	熱処理	個数	予備
22	CAV2	SKD61	51~53	T→G	8	.
23	CAV3	SKD61	51~53	T→G	16	.
.
合計	24	尺度	5 : 1			

名	図番	承認	2013/06/06
称	成形材料 PA66	検	設計

(第3角図法) (JIS A2) (金型)