

| 位置公差 | | | |
|--------|--------|-------|--------|
| J. G. | W. E. | J. B. | 一般穴, M |
| ±0.001 | ±0.002 | ±0.02 | ±0.2 |

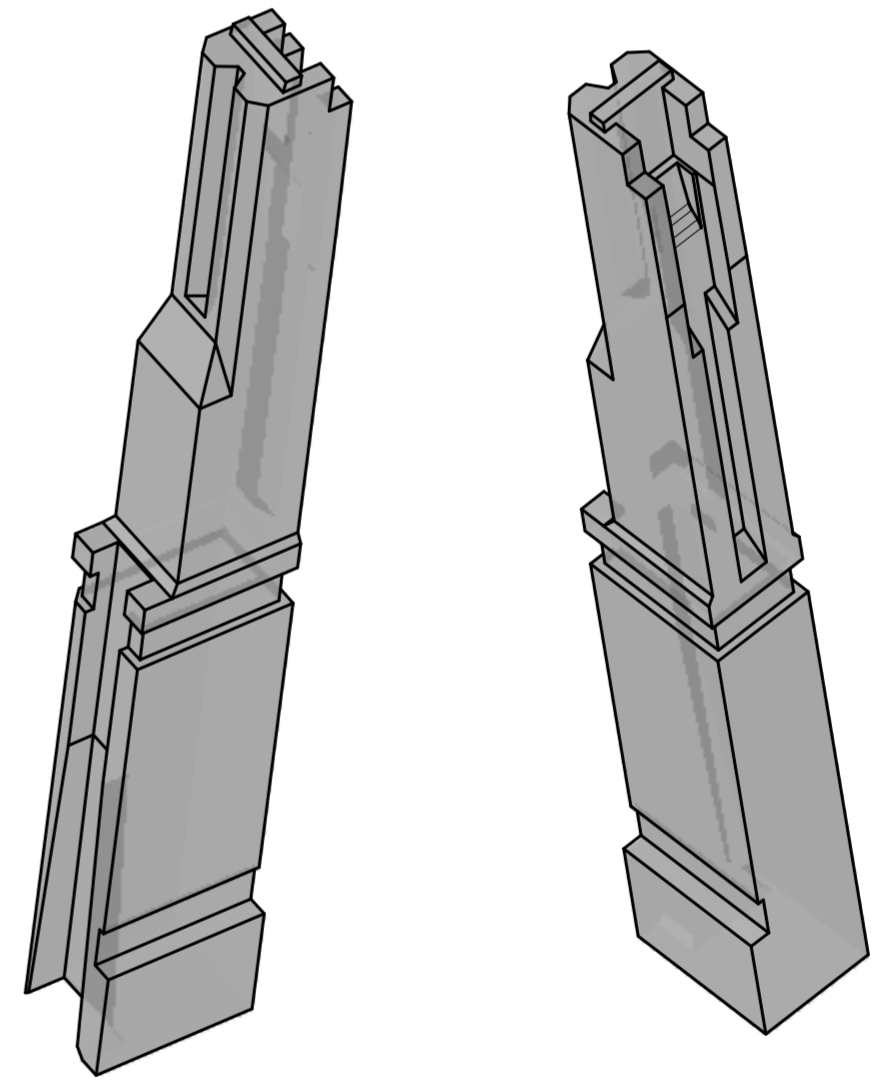
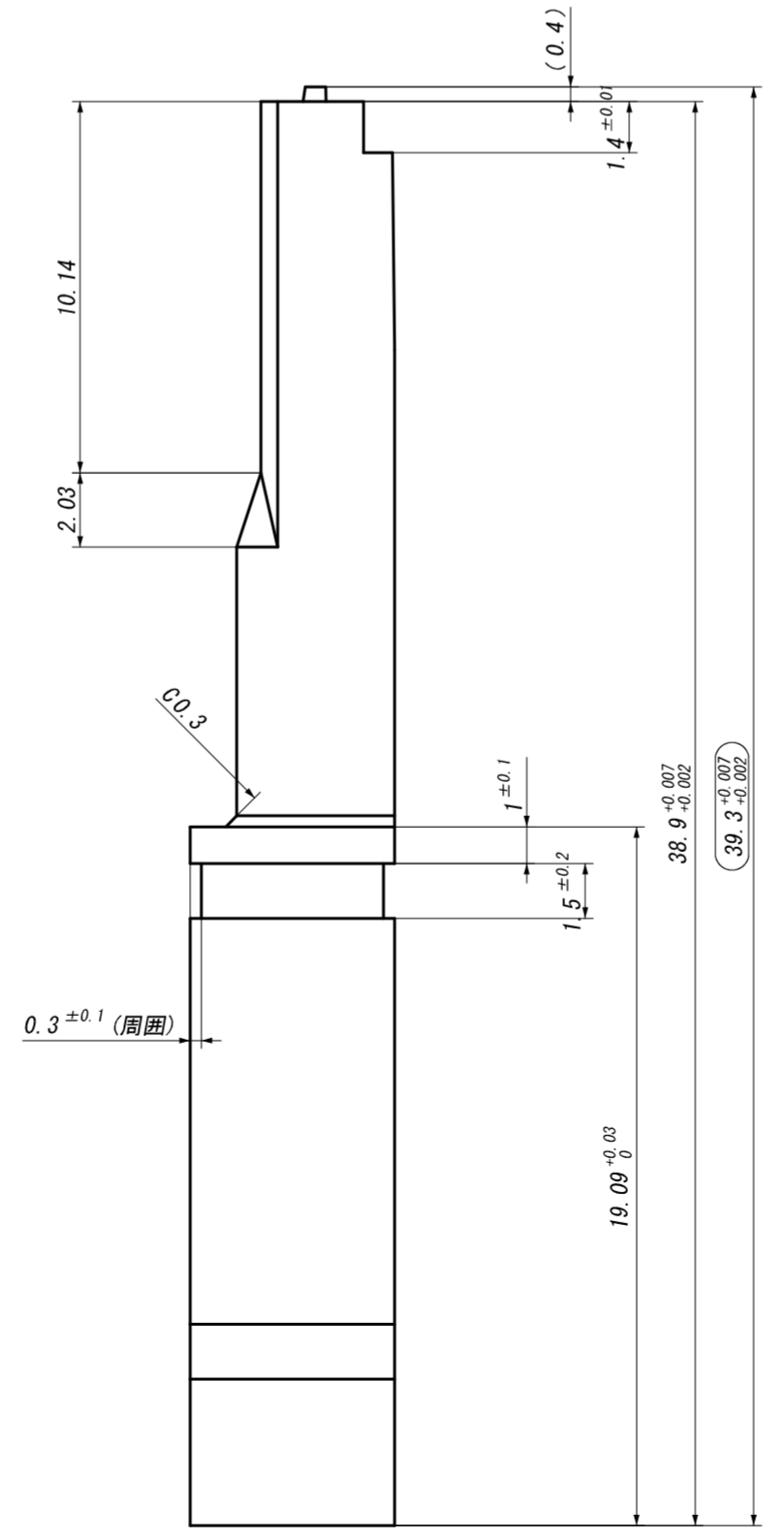
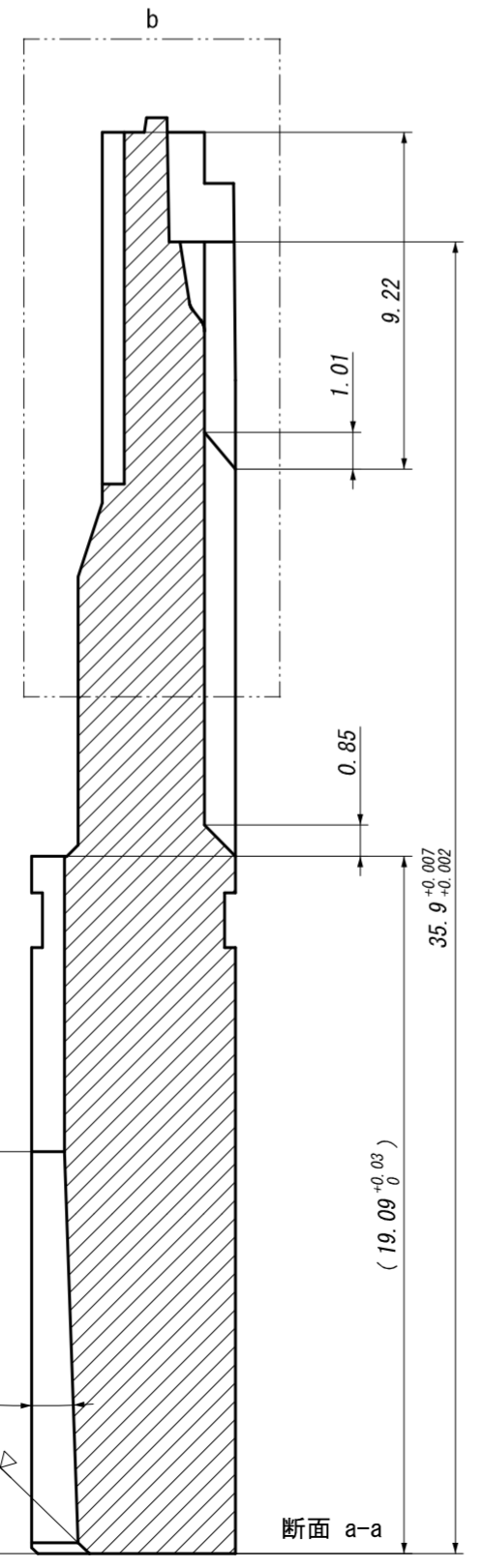
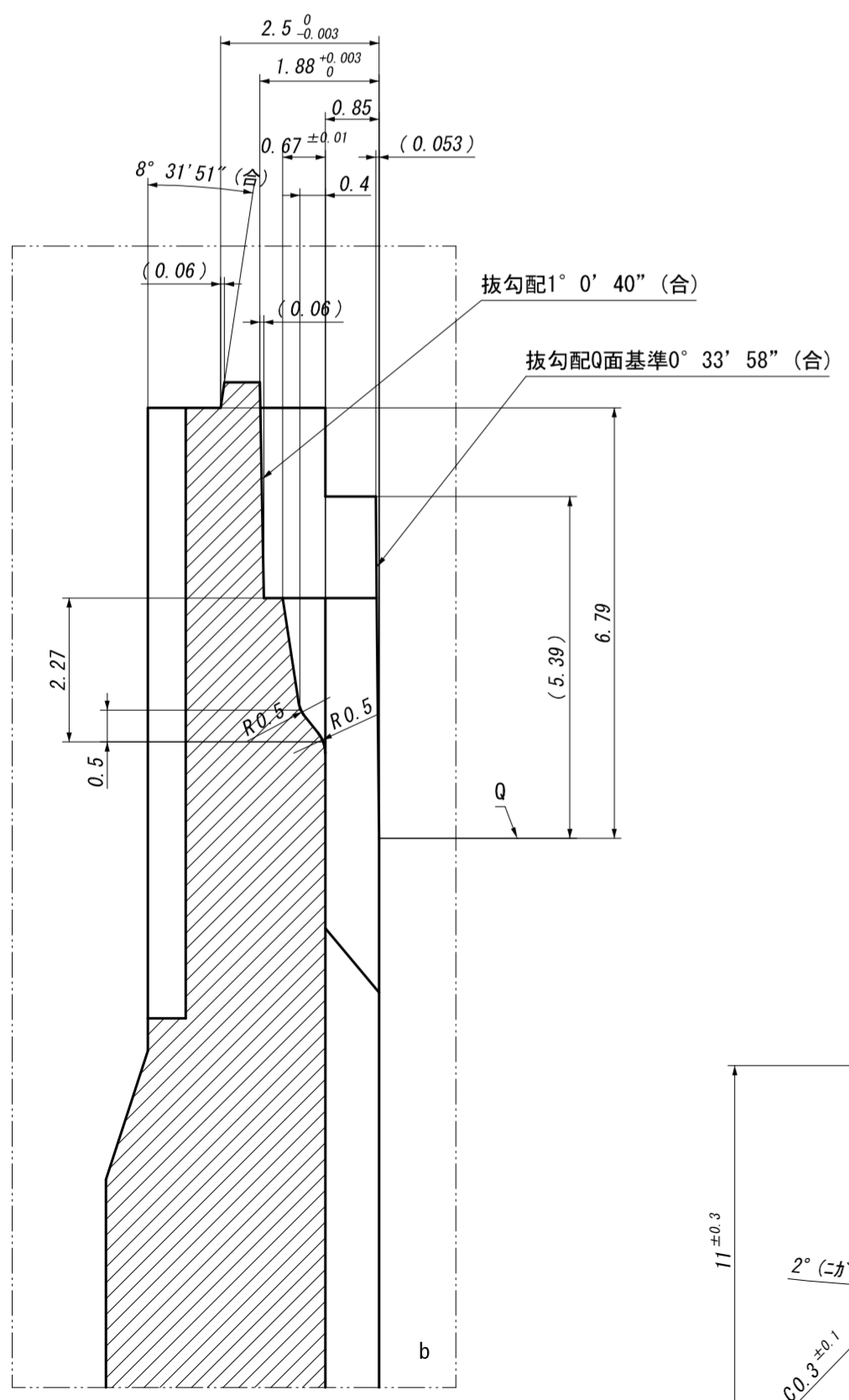
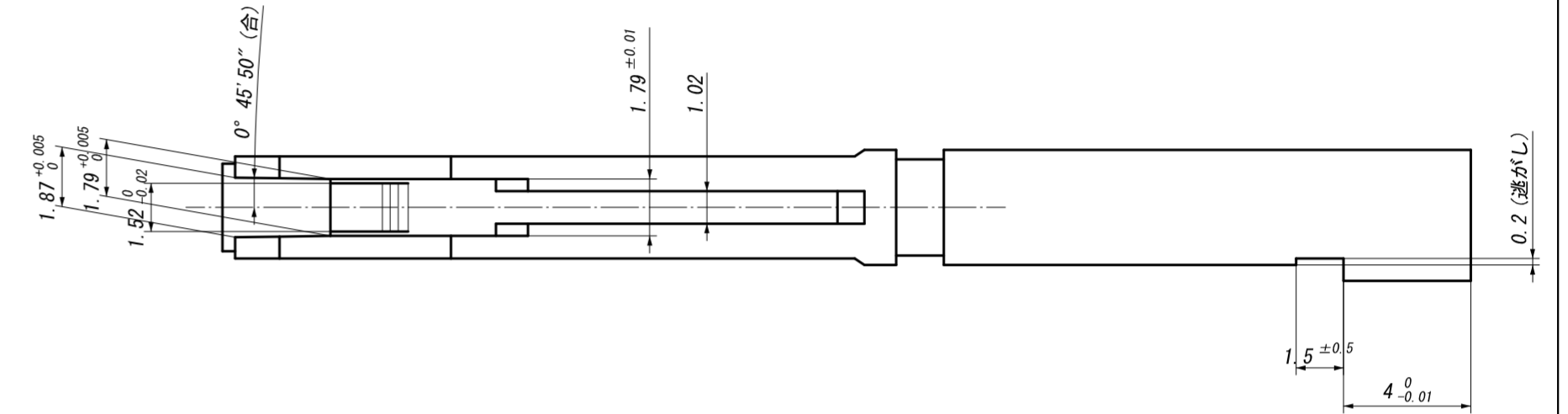
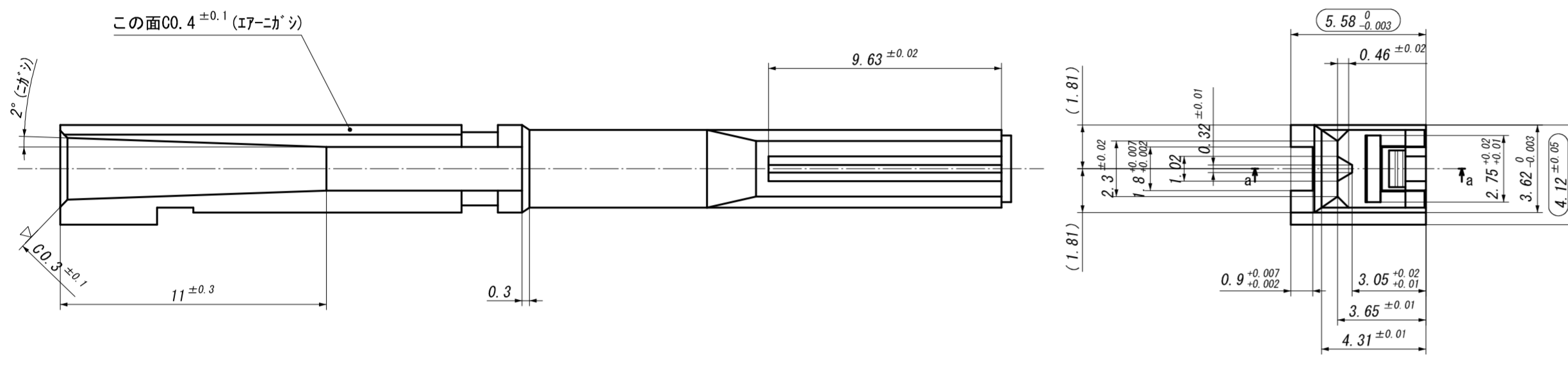
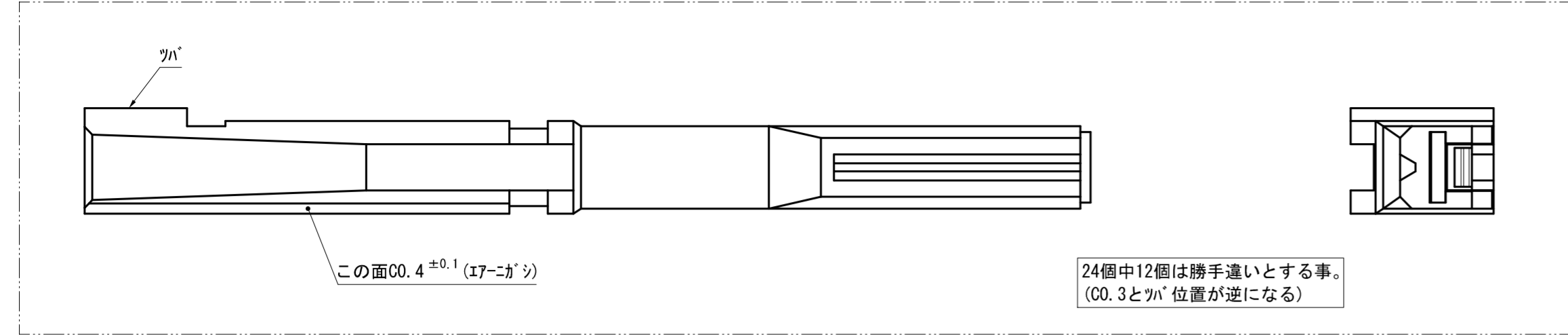

寸法未記入部個所は
CADデータを参照する事。

| 工事番号 | | | |
|------|------|------|-----|
| | | | |
| 日程表 | | | |
| 工程 | 見積工数 | 予定納期 | 加工者 |
| | | | |
| | | | |
| | | | |
| | | | |

| | | | | | | | |
|------|---------------------|-------|---------|-----|----|----|---|
| 型No. | 管理No. | △ | - | - | . | . | . |
| 2 | . | △ | - | - | . | . | . |
| 型ランク | 一般仕上 | △ | - | - | . | . | . |
| A | $1.6 \sqrt{\Delta}$ | △ | - | - | . | . | . |
| 品番 | 部品名 | 材質 | 硬度(HRC) | 熱処理 | 個数 | 予備 | . |
| 42 | COR2 | SKD61 | 51~53 | T-G | 24 | . | . |
| . | . | . | . | . | . | . | . |
| . | . | . | . | . | . | . | . |
| 合計 | . | . | . | . | . | . | |

(第3角図法) (JIS A2)
(金型)

尺度 5 : 1
2013/06/06 設計