

位置公差			
J. G.	W. E.	J. B.	一般穴, M
±0.001	±0.002	±0.02	±0.2

- A: 2-TAP6X16 (B)
 B: 3-キリ8^{+0.3}/_{+0.1}X23.5 (B)
 C: 2-3.5^{+0.007}/_{+0.002}, 4X20 (B)
 D: 1-1.5^{+0.005}/₀, 2X20 (B), ZA4X4^{+0.02}/₀ (B)

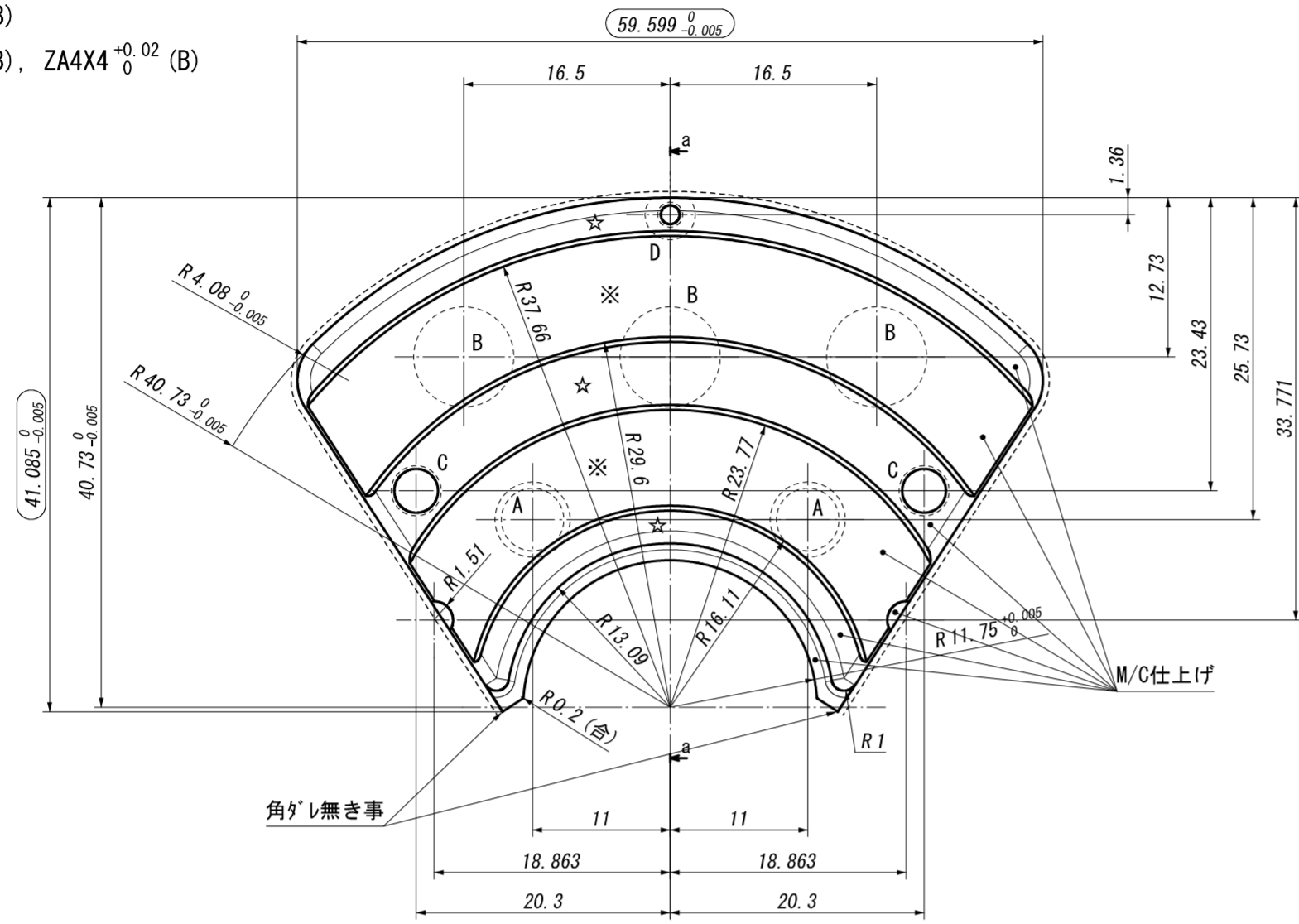

---一部範囲のみ抜勾配P面基準0° 21' 21''

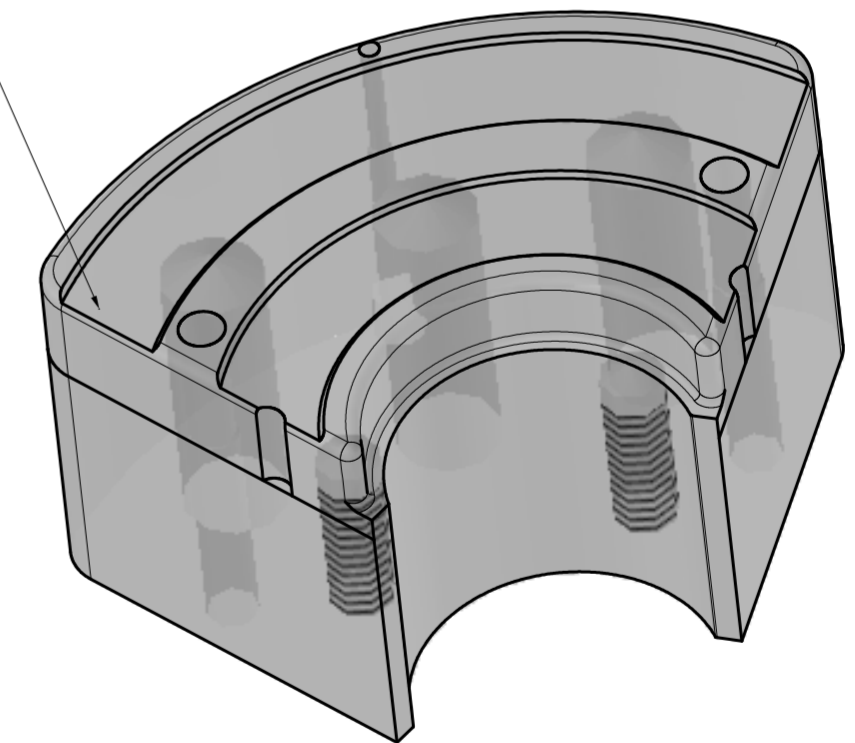
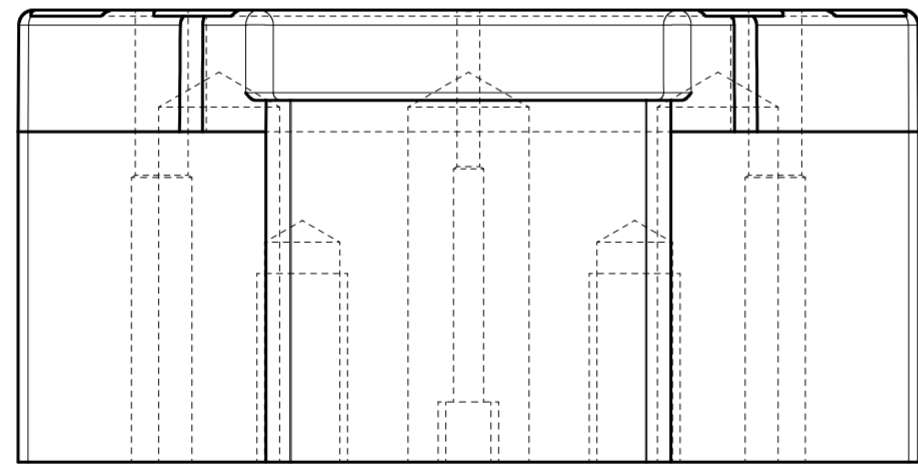
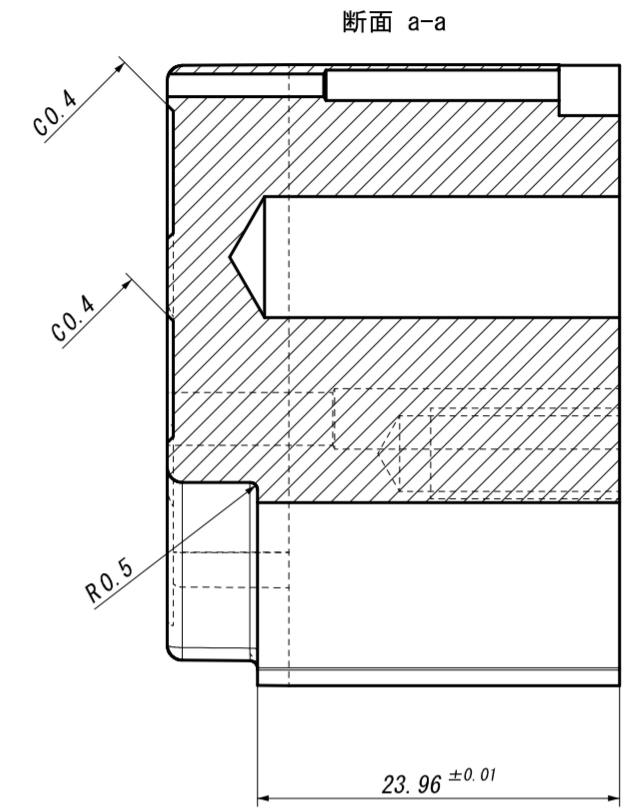
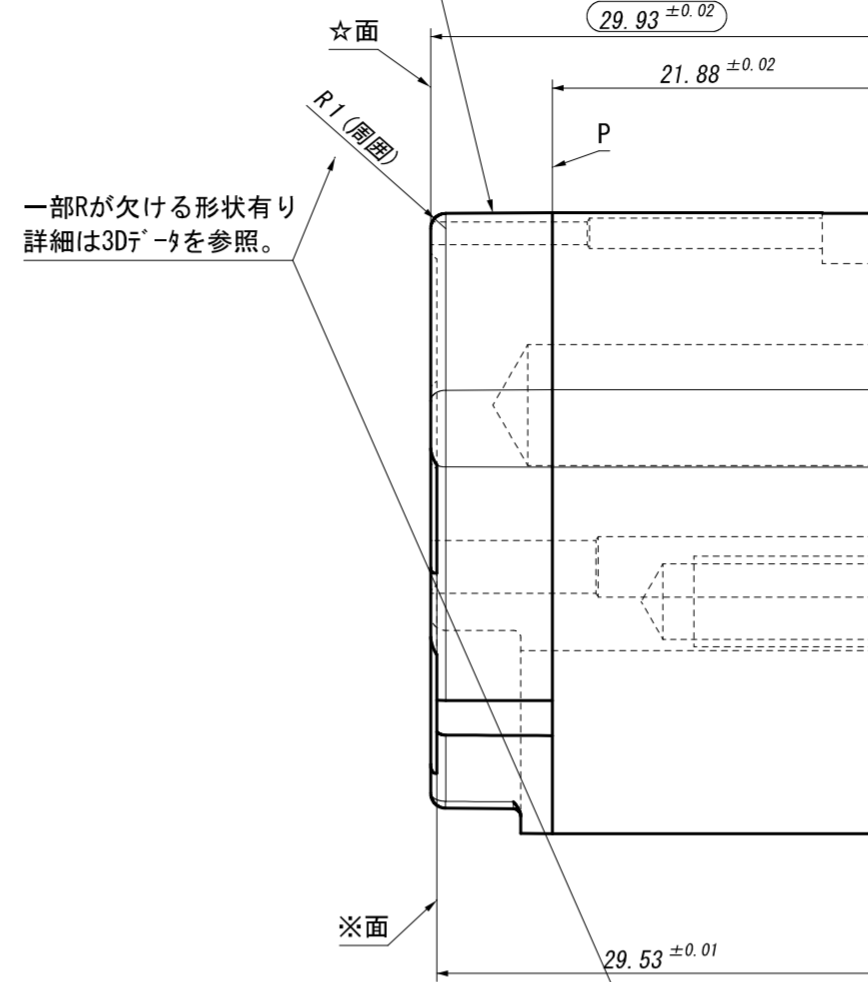

寸法未記入部個所は CADデータを参照する事。

工事番号			
日程表			
工程	見積工数	予定納期	加工者

型No.	管理No.	△	-	-	.	.	
1	.	△	-	-	.	.	
型ランク	一般仕上	△	-	-	.	.	
A	1.6	△	-	-	.	.	
	±0.03	△	-	-	.	.	
		△	-	-	.	.	
品番	部品名	材質	硬度(HRC)	熱処理	個数	予備	
32	COR2	SKD11	58~60	T→G(JB)	4	.	
.	
.	
合計						尺度	2:1
名称	図番		承認	検	2013/02/08		
	成形材料		MBS225H90	図	設計		