

位置公差			
J. G.	W. E.	J. B.	一般穴, M
±0.001	±0.002	±0.02	±0.2

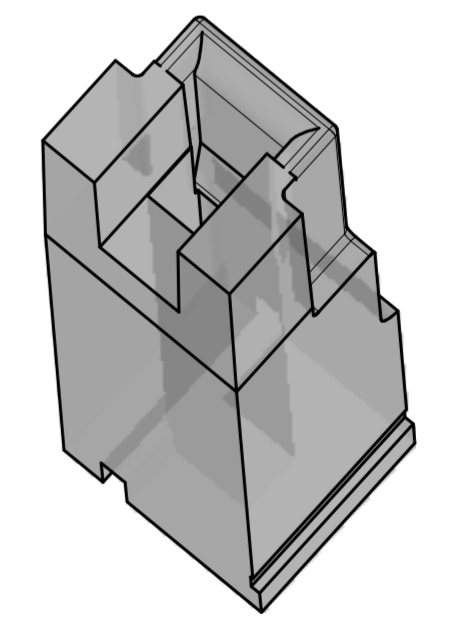
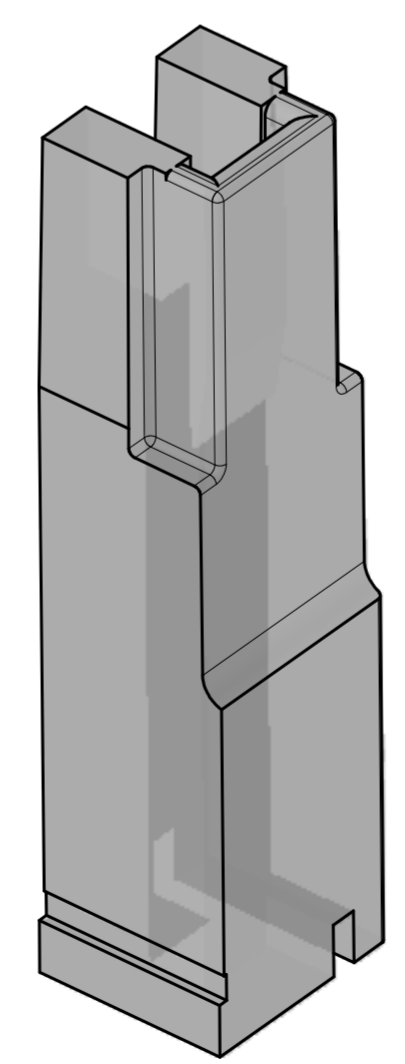
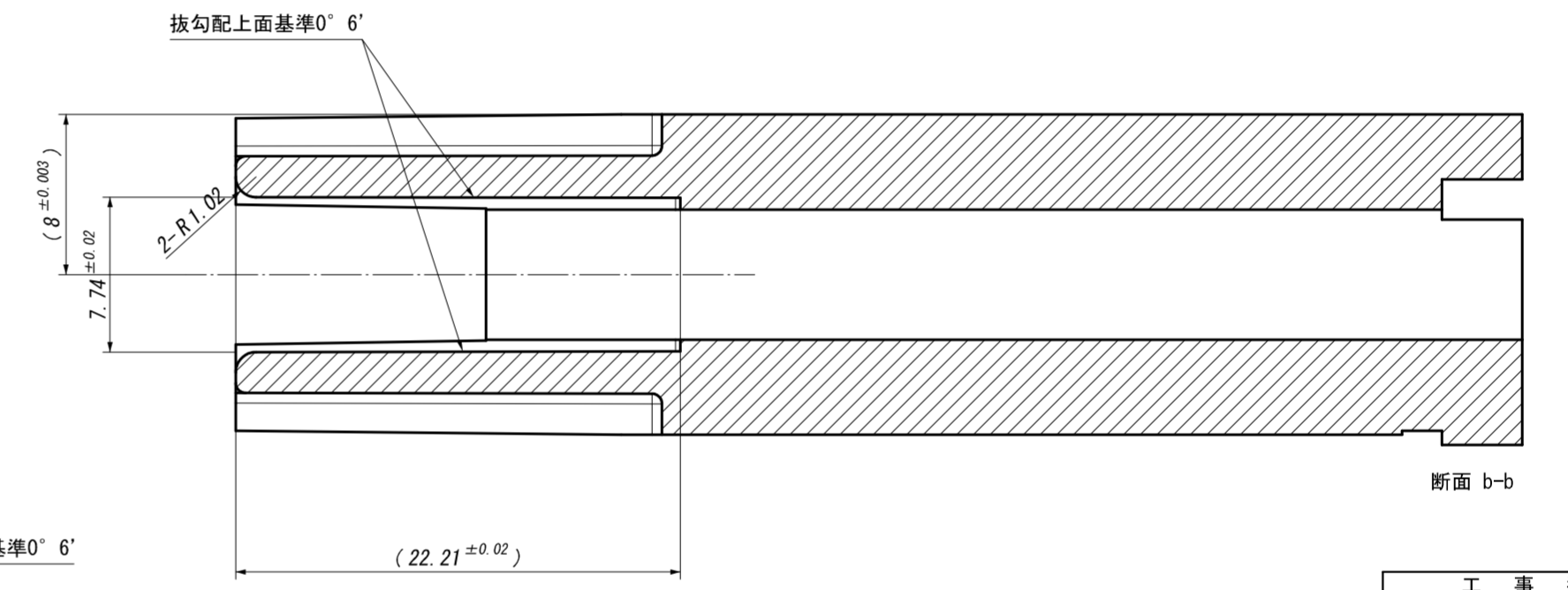
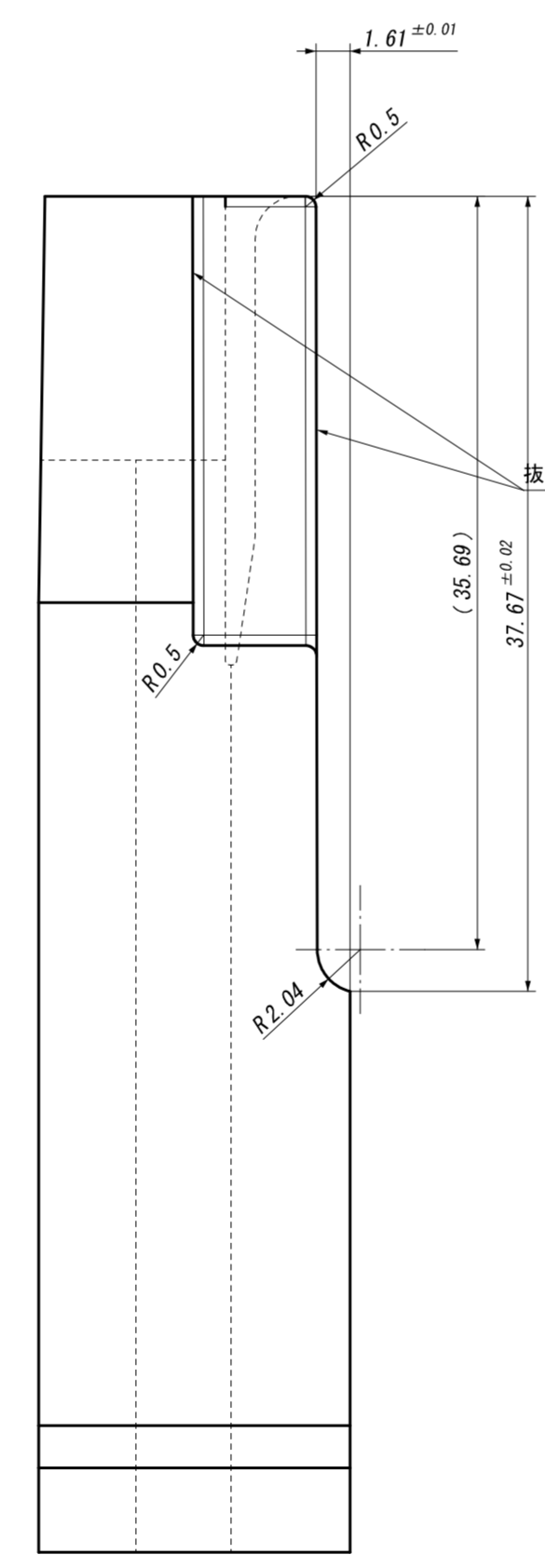
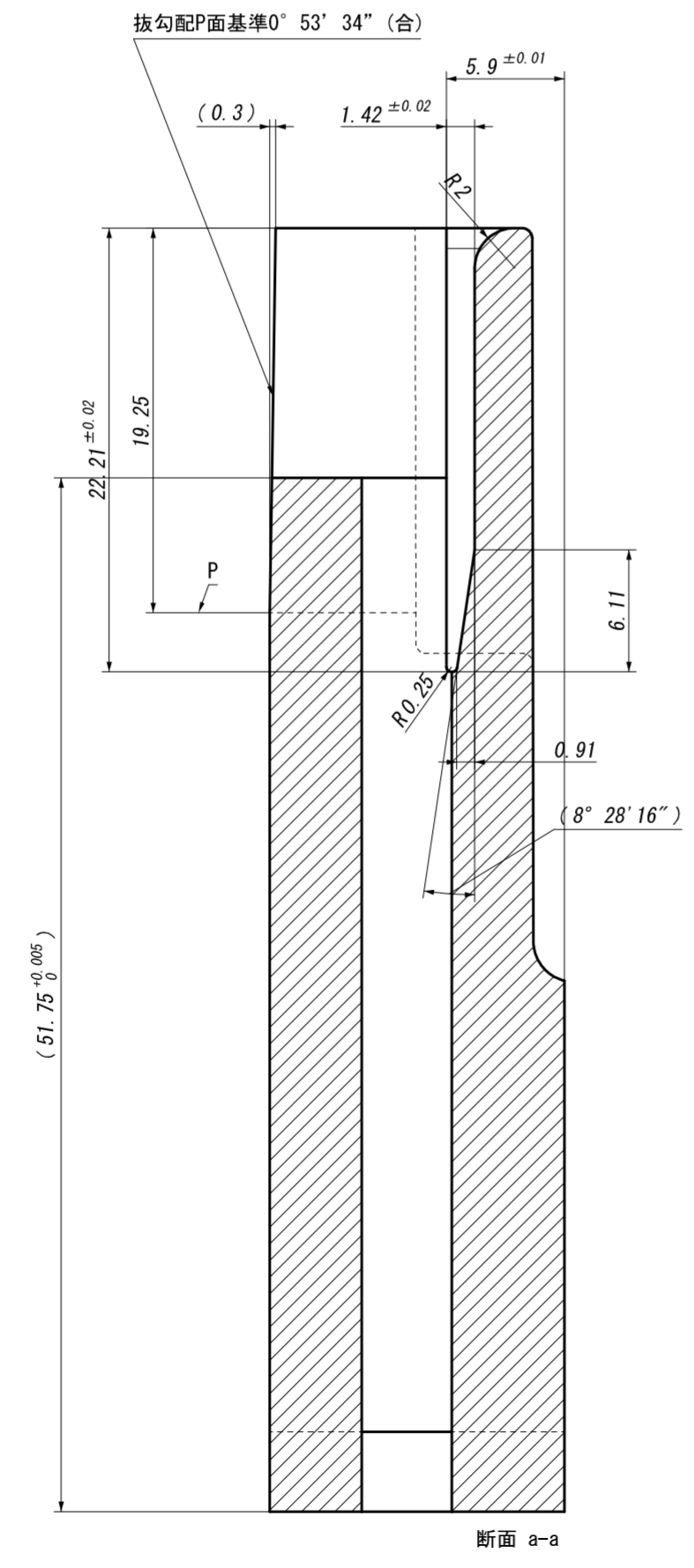
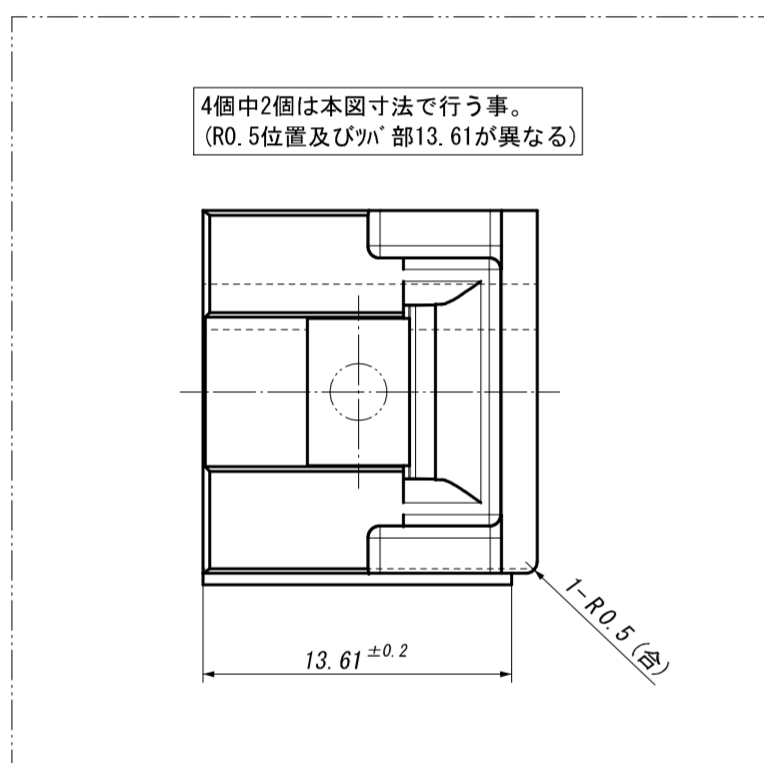
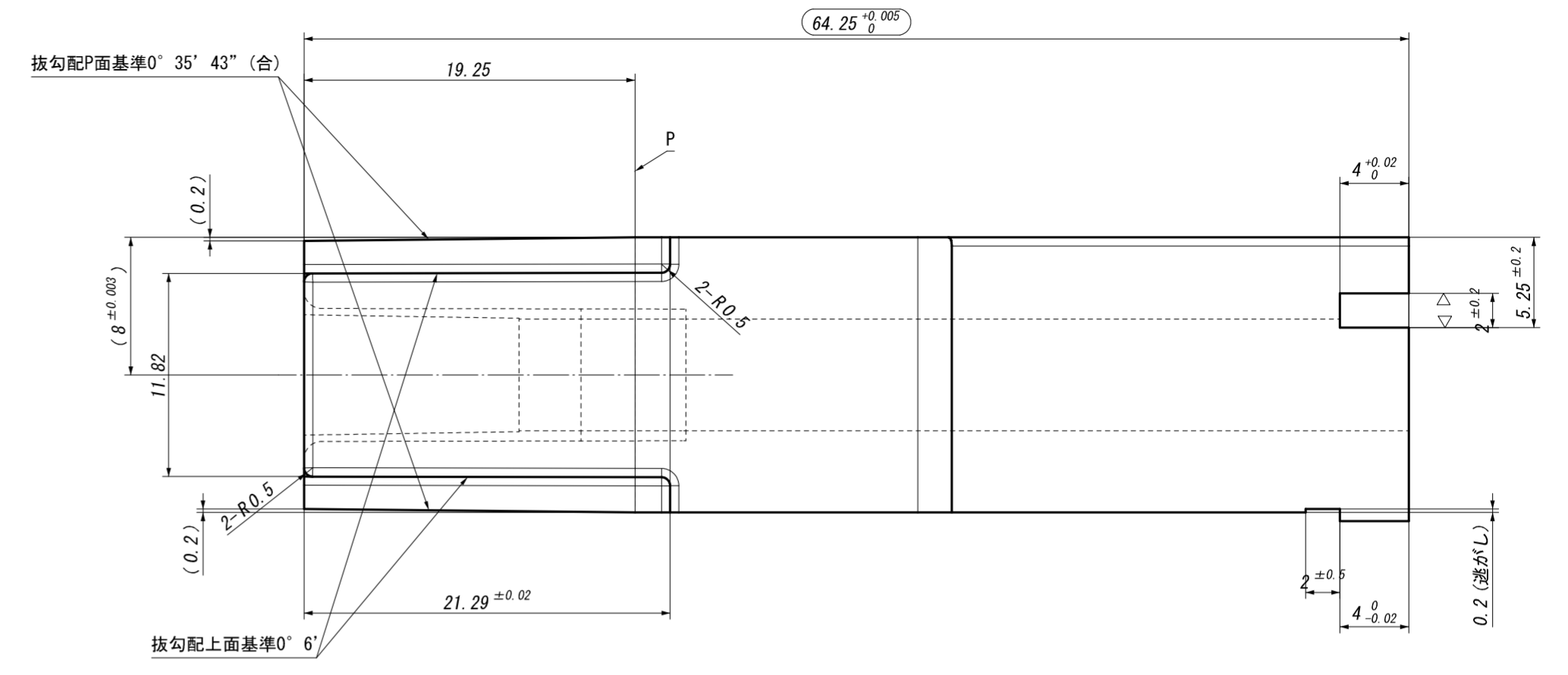
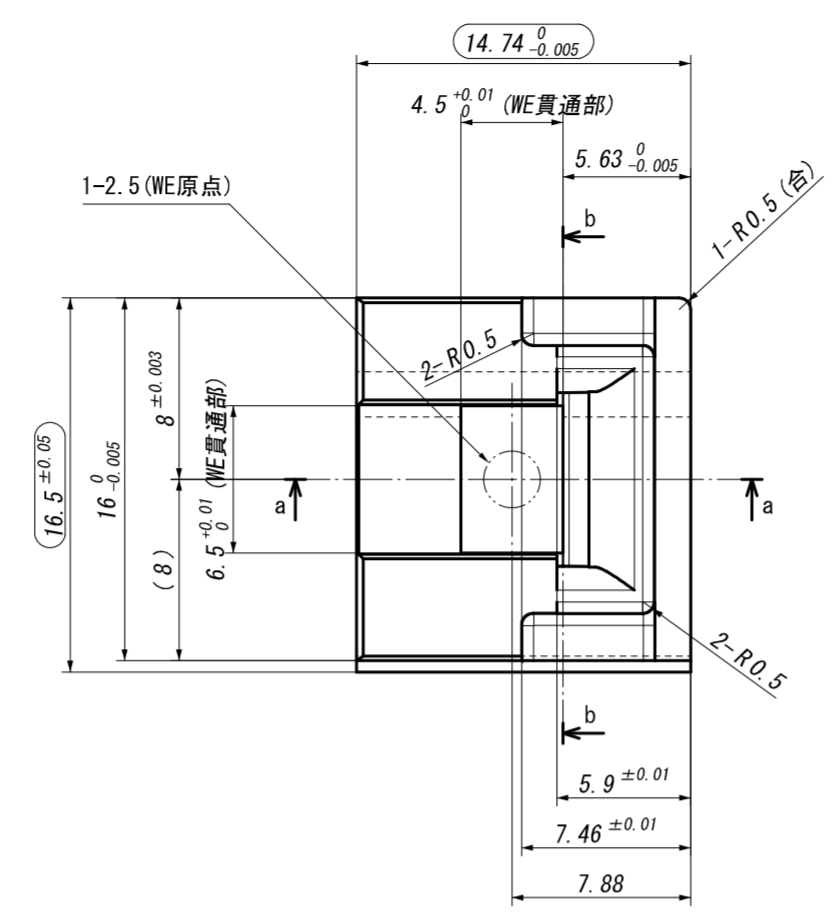
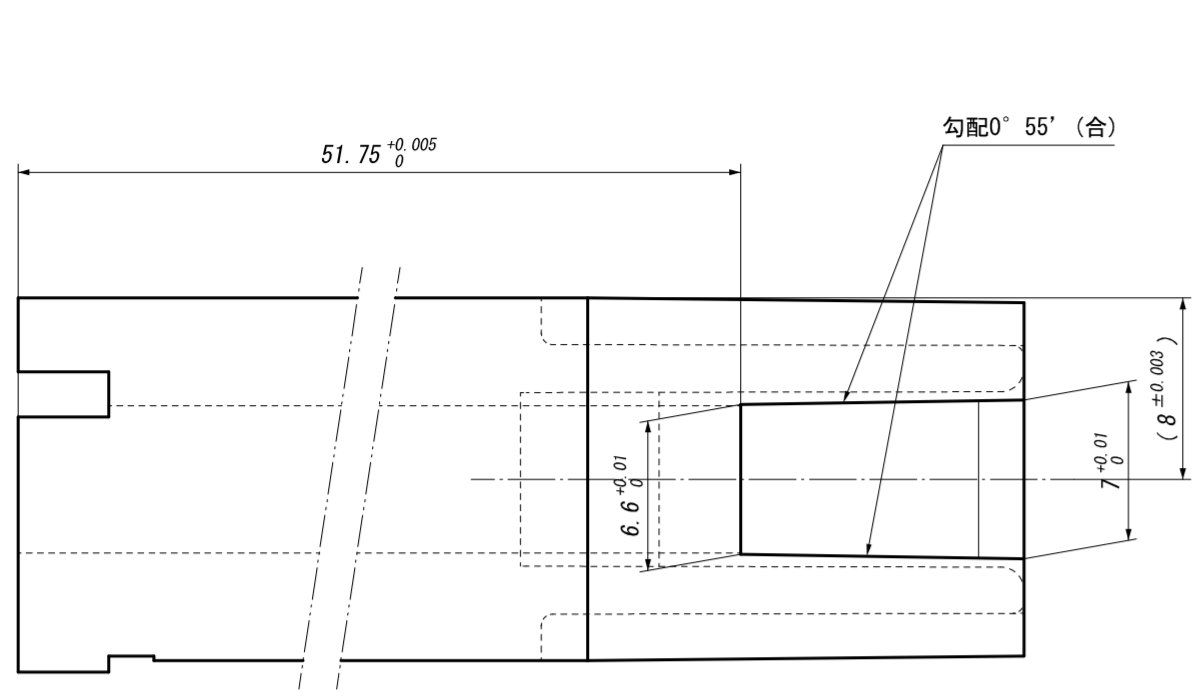

寸法未記入部個所は
CADデータを参照する事。

型No.	管理No.	△	-	-	-	-
1		△	-	-	-	-
型ランク	一般仕上	△	-	-	-	-
A	1.6	△	-	-	-	-
	±0.03	△	-	-	-	-
品番	部品名	材質	硬度(HRC)	熱処理	個数	予備
22	CAV2	STAVAX	52~54	T→G	4	-
合計						尺度 3:1

工事番号				
日程表				
工程	見積工数	予定納期	加工者	合否