

位置公差			
J. G.	W. E.	J. B.	一般穴, M
±0.001	±0.002	±0.02	±0.2

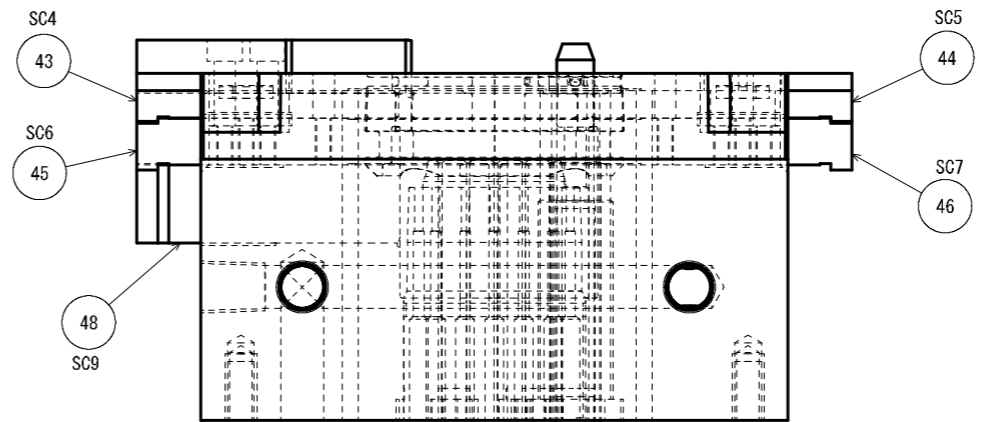
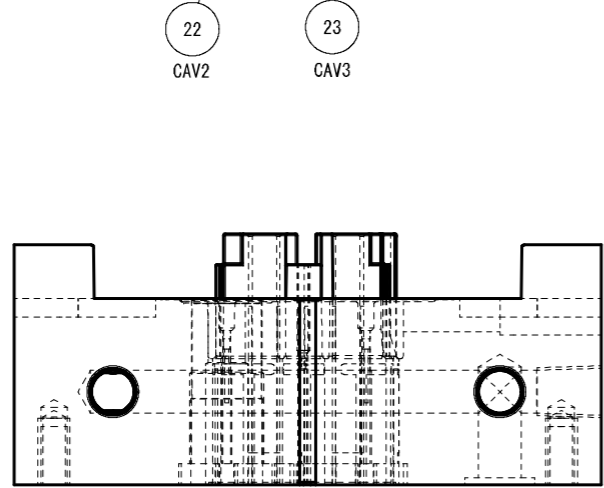
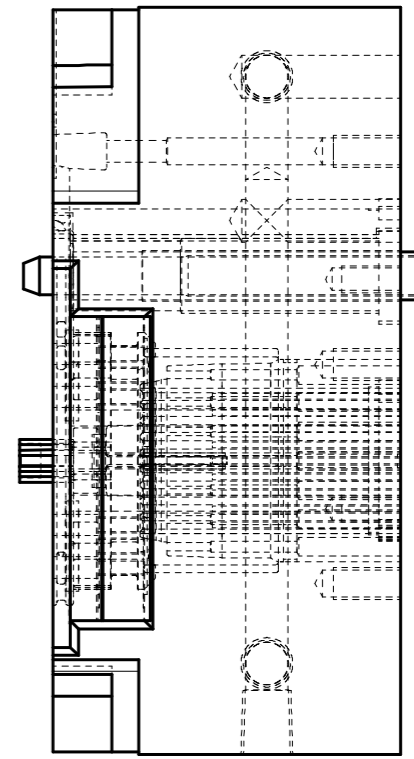
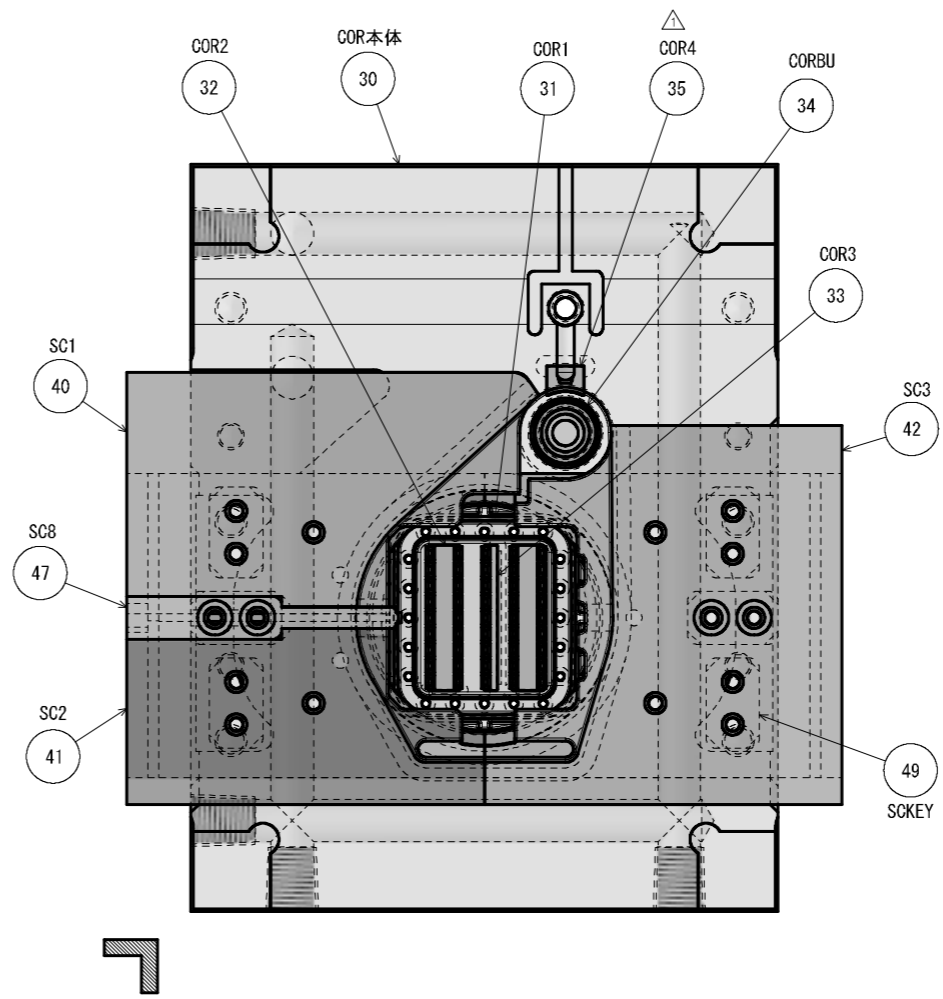
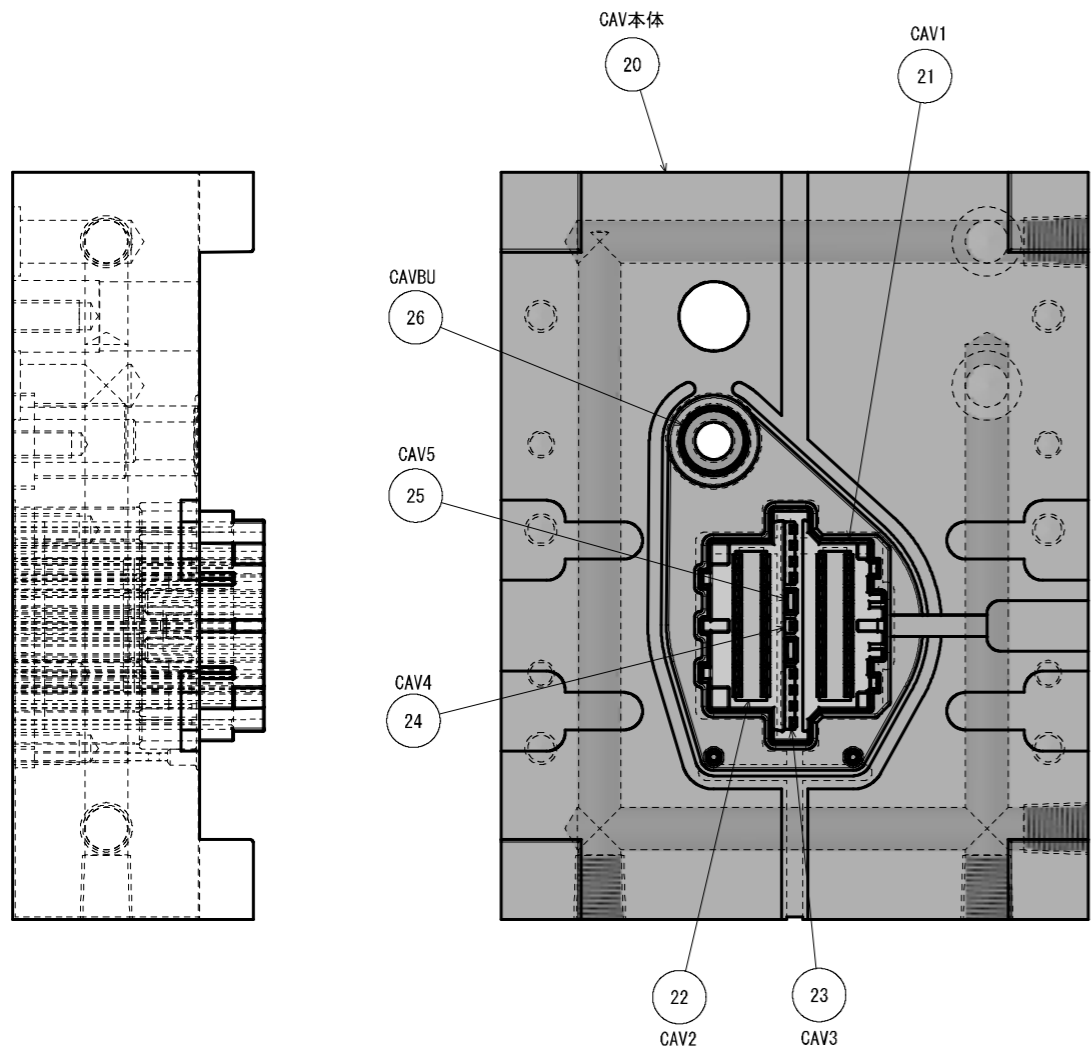

工事番号			
日程表			
工程	見積工数	予定納期	加工者

型No.	管理No.	△	-	-	-	-	-
1	.	△	-	-	-	-	-
型ランク	一般仕上	一般公差	△	-	-	-	-
A	▽		△	-	-	-	-
			△	13-10-18	ゲート切れ改善		
品番	部品名	材質	硬度(HRC)	熱処理	個数	予備	
-	型組図	-	-	-	-	-	-
.
.
合計	-	尺度	1:1				
名称	図番	承認	検	設			
	成形材料	PPS-GF40%					

(第3角図法) (JIS A2)
(金型)